

מכרז פומבי משותף מס' 02/21

לאספקת ריהוט משרדי, מוס"ח וגני ילדים, לרשויות מקומיות

פרק א' – ריהוט משרדי



מכרז פומבי מס' 02/21
לאספקת ריהוט משרדי, מוס"ח וגני ילדים, לרשויות מקומיות

הרשויות המקומיות הרשויות רמת גן, רחובות, טבריה, מעלה אדומים, קריית שמונה, מוא"ז מטה בנימין, מוא"ז גזר, מוא"ז חבל יבנה, מודיעין עילית (להלן- **הרשויות**) מזמינות בזאת במשותף, הצעות לאספקת ציוד וריהוט לגני ילדים, הכל בהתאם למפורט במסמכי המכרז.

המזעירים יגישו הצעתם לאחד או יותר מהפרקים המפורטים להלן: **פרק א'**- אספקה של ריהוט משרדי, **פרק ב'**- אספקה של ריהוט מוס"ח, **פרק ג'**- אספקה של ריהוט גני ילדים, **פרק ד'**- אספקה של כסאות ופינות ישיבה, **פרק ה'**- ריהוט חצר, **פרק ו'**- ריהוט m-21.

את מסמכי המכרז והמסמכים הנלווים אליו לרבות נוסח הסכם עליו יידרש הזוכה במכרז לחתום, בהתאם לפרק אליו הגיש המזעיר את הצעתו, ניתן לרכוש, תמורת תשלום של 3,000 ₪ בתוספת מע"מ (התשלום לא יוחזר) **לפרק אחד**, במשרד עורכי הדין מ. בר לב ושות', ברחוב בר כוכבא 23 בני ברק, מגדל v-tower קומה 5, בימים א' – ה' בין השעות 9:00-16:00.

במסמכי המכרז קודם לרכישתם, ניתן לעיין באתר האינטרנט של עורך המכרז בכתובת www.barlevlaw.co.il ללא תשלום ובאגפי הרכש במשרדי הרשויות (בתיאום מראש).

את ההצעות ומסמכי המכרז כשהם מהודקים יחדיו, ממולאים וחתומים בהתאם לדרישות המכרז בידי המזעיר, ב-2 עותקים, יימסרו במסירה אישית בלבד (לא בדואר) במעטפה סגורה עליה מצוין שם ומספר המכרז ויופקדו בתיבת המכרזים, במשרדי אגף רכש והתקשרויות עיריית רמת גן, מחלף מסובים 2 (להלן- **משרדי אגף רכש עיריית רמת גן**), עד ליום **18.05.2021 בשעה 12:00 בדיוק**.

מפגש לצרכי הבהרות: לכלל פרקי המכרז (א-ו'), ייערך **ביום 21/10/05 בשעה 10:00** במשרדי אגף רכש עיריית רמת גן.

המזעיר במכרז יהא חייב להמציא אישור כי הינו עוסק מורשה/תאגיד, מנהל ספרי חשבונות כחוק, וכי יש לו ניסיון והמלצות, הכל כמפורט בתנאי המכרז.

המזעיר יהא חייב להמציא ערבות בנקאית ע"ס של 50,000 ₪, בהתאם לנוסח המצורף למסמכי ההשתתפות.

הועדה תבחן את ההצעות כך שמזעיר או הצעה שלא יעמדו בתנאי הסף יפסלו ולא יבואו במניין ההצעות ורק מציע העומד בתנאי הסף תבחן הצעתו הכספית.

אין הועדה מתחייבת לקבל את ההצעה הזולה ביותר או כל הצעה שהיא.

לפרטים, ניתן לפנות אל מר גדעון רוט בטל' 050-7577792.

**בכבוד רב,
זיו גילאור
יו"ר ועדת המכרזים המשותפת**

מכרז פומבי מס' 02/21

לאספקת ריהוט משרדי, מוס"ח וגני ילדים, לרשויות מקומיות

מסמכי המכרז

המסמכים המפורטים מטה יקראו להלן, יחד ולחוד "מסמכי המכרז":

- | | |
|-------------|---|
| מסמך א' | 1. תנאים למשתתפים במכרז – |
| 1 נספח א' 1 | 1.1 דף מידע ארגוני של המציע- |
| 2 נספח א' 2 | 1.2 נוסח אישור על אספקת ריהוט לגופים ציבוריים- |
| 3 נספח א' 3 | 1.3 נוסח כתב התחייבות- |
| 4 נספח א' 4 | 1.4 נוסח ערבות בנקאית להשתתפות במכרז- |
| 5 נספח א' 5 | 1.5 תצהיר העדר ניגוד עניינים (כולל קרובי משפחה) |
| מסמך ב' | 2. מפרט דרישות ביצוע כללי |
| מסמך ג' | 3. הצהרת המציע – |
| מסמך ד' | 4. הצעת המציע – |
| מסמך ה' | 5. הסכם התקשרות – |
| 1 נספח ה' 1 | 5.1 נוסח ערבות בנקאית לביצוע החוזה – |
| 2 נספח ה' 2 | 5.2 אישור קיום ביטוחים – |
| | 6. כל מסמך ו/או נספח שאוזכר באחד או יותר מהמסמכים והנספחים האמורים. |

יעוץ משפטי ועריכה: מ. בר-לב ושות', משרד עורכי דין.

יעוץ מקצועי: אור – כל ניהול כלכלי בע"מ.

© כל הזכויות שמורות התוכן והמידע הכלול במסמך זה לא יפורסם, לא ישופל ולא יעשה בו שימוש מלא או חלקי להוציא מענה למכרז

מסמך א'

מכרז פומבי מס' 02/21

לאספקת ריהוט משרדי, מוס"ח וגני ילדים, לרשויות מקומיות

התנאים הכלליים למשתתפים במכרז

1. כללי

- 1.1 הרשויות המקומיות הרשויות רמת גן, רחובות, טבריה, מעלה אדומים, קריית שמונה, מוא"ז מטה בנימין, מוא"ז גזר, מוא"ז חבל יבנה, מודיעין עילית (להלן- **הרשויות**), מזמינות בזאת במשותף (להלן- **מכרז משותף**), מכרז מסגרת, לאספקת ריהוט משרדי, מוס"ח וגני ילדים, לרשויות מקומיות, הכל בהתאם למפורט במסמכי המכרז.
- 1.2 השירותים נשוא המכרז הינם אספקה, הרכבה והתקנה של הריהוט, לרבות מתן אחריות לתקופה של שנתיים לפחות לכל פריט, ממועד אספקת הפריט בפועל.
- 1.3 לצורך פרסום המכרז המשותף וקיום הליכי המכרז המשותף (להלן- **המכרז**), הוקמה על ידי הרשויות ועדת מכרזים משותפת (להלן- **ועדת המכרזים**).
- 1.4 תנאי ההתקשרות עם הזוכה/ים במכרז יהיו עפ"י מסמכי המכרז ובהתאם להסכם ההתקשרות, על נספחיו המצ"ב כחלק בלתי נפרד ממסמכי המכרז.
- 1.5 חוברת מכרז זו הינה חוברת אחת, לפרק אחד, מתוך שש חוברות המכרז, לשישה פרקים. המציע יגיש הצעתו לאחד או יותר מפרקי המכרז, באמצעות החוברת הרלוונטית לפרק.
- 1.6 ועדת המכרזים תבחר מבין ההצעות במציע אחד או יותר והכל כראות עיניה וללא צורך במתן נימוקים כלשהם. אין הועדה מתחייבת לקבל את ההצעה הזולה ביותר או הצעה כל שהיא.
- 1.7 החוזה הינו לתקופה של 12 חודשים ממועד החתימה על הסכם ההתקשרות (להלן- **תקופת ההתקשרות**) והרשויות שומרות לעצמן את הזכות להאריך את משך תקופת ההתקשרות, בתקופות נוספות (להלן- **תקופת ההתקשרות הנוספת**) כך שסך תקופת ההתקשרות לא תעלה על 60 חודשים.
- 1.8 יובהר כי כל הרשויות לוקחות חלק במכרז לכלל הפרקים וכי לחלק מהרשויות קיימים הסכמים קודמים לגבי פרק אחד או יותר מפרקי המכרז, וכפועל יוצא, הרשויות תהיינה רשאיות להזמין מהספק/ים הזוכה, רק לאחר סיום תקופת ההתקשרות הקודמת של אותה הרשות. הרשויות תהיינה רשאיות להתקשר עם הזוכים במכרז, מיד עם הודעת הזכייה או, עד שלוש שנים ממועד הודעת הזכייה, לפי המאוחר, כל רשות בהתאם לצרכיה ולפי שיקול דעתה הבלעדי.
- 1.9 בכל תקופת תוקפו של ההסכם, תהיינה מי מהרשויות רשאיות לפנות אל כל זוכה במכרז (להלן- **הרשות המזמינה**) ולהזמין ממנו פריטי ריהוט (להלן- **הזמנת רכש**) והזוכה במכרז יידרש לספק את הריהוט למקום עליו תורה הרשות המזמינה, לרבות כל האביזרים המיועדים להפעלתו והשימוש בו (להלן- **הריהוט**), בכמות, במועד ובמקום אותם תבקש הרשות המזמינה (להלן- **האספקה**).
- 1.10 בכל תקופת תוקפו של ההסכם, תהיינה רשאיות הרשויות, ע"פ שיקול דעתן הבלעדי ובהתאם לצרכיהן, מעת לעת, להזמין בהתאם לפריטים בפרקי המכרז. הרשויות לא מתחייבות להזמין כלל או להזמין בהיקף כלשהו מהזוכים.
- 1.11 הרשות המזמינה תהא רשאית לבצע הזמנות רכש ו/או התקנות, עבורה ועבור גופי הסמך שלה, בין בעצמה במישרין ובין באמצעות גופי הסמך שלה, הכל לפי שיקול דעתה הבלעדי. למען הבהירות, חברות עירוניות הן גופי סמך לעניין מכרז זה.

- 1.12 האספקה של הריהוט תעשה לנקודת הקצה עליה תורה הרשות, אשר נמצאת בתחומי הרשות ובכלל זה בתחומי יהודה ושומרון.
- 1.13 בהתאם להזמנת הרכש ידרש הזוכה לספק פריט או פריטים מתוך רשימות הפריטים המפורטות במסמכי המכרז בהתאם לפרק הרלוונטי, הכוללות את התיאור הפריט, נתוניו ומחירו של כל פריט (להלן- **רשימת הפריטים**).
- 1.14 ועדת המכרזים מינתה יועץ למכרז, משרד עורכי דין מ. בר לב ושות', ללווי ועדת המכרזים בהכנת מסמכי המכרז וליווי ועדת המכרזים בהליכי המכרז וישומו, ולניהול הליכי המכרז. (להלן- **היועץ**).
- 1.15 אין בפרסום או בהכרזה על זוכה מכרז זה, כדי לחייב את הרשויות לתת לזוכה במכרז הזמנת רכש כלשהי בהיקף כלשהו.
- 1.16 יובהר כי במקרה שבו לרשות מונה חשב מלווה, ההתקשרות מכח מכרז זה כפופה לאישורו ביחס לאותה רשות.

2. מסמכי המכרז

המסמכים המפורטים מטה על נספחיהם יקראו להלן, יחד ולחוד "**מסמכי המכרז**":

- | | | |
|-----|------------------------|---------|
| 2.1 | תנאים למשתתפים במכרז – | מסמך א' |
| 2.2 | מפרט דרישות ביצוע – | מסמך ב' |
| 2.3 | הצהרת המציע – | מסמך ג' |
| 2.4 | הצעת המציע – | מסמך ד' |
| 2.5 | הסכם התקשרות – | מסמך ה' |
- 2.6 כל מסמך ו/או הבהרה ו/או נספח שאוזכר באחד או יותר מהמסמכים והנספחים האמורים.

3. תנאים להשתתפות

- 3.1 רשאי להשתתף במכרז זה אדם או תאגיד הרשום כדין בישראל, העומד במועד הגשת ההצעה למכרז, **בכל התנאים המצטברים (להלן- תנאי סף)**, המפורטים להלן:
- 3.1.1 יצרן ו/או ספק מורשה מטעם היצרן של ריהוט משרדי.
- 3.1.2 בעל ניסיון מוכח של שלוש שנים לפחות, בחמש השנים שקדמו למועד הגשת ההצעה למכרז, במכירה ואספקה של ריהוט משרדי לפחות שלוש רשויות מקומיות ו/או תאגידים עירוניים ו/או משרדי ממשלה, לרבות גופי הסמך שלהן (להלן- **גופים ציבוריים**).
- 3.1.3 בעל היקף פעילות כספי שנתי (מחזור שנתי) באספקה ו/או בשיווק ריהוט משרדי בהיקף שלא יפחת מ- 1,000,000 ₪ בתוספת מע"מ כדין, בשנה, בשלוש השנים האחרונות לפחות שקדמו להגשת ההצעה למכרז.
- 3.1.4 רישיון עסק (ככל שנדרש בדין).
- 3.1.5 ההצעה תוגש על ידי ישות משפטית אחת (להלן- **המציע**) וכל האסמכתאות, הערבויות, הניסיון, המסמכים והאסמכתאות הנדרשים במכרז יהיו על שם המציע.
- 3.2 המציע יצרף להצעתו את **כל האישורים והמסמכים (להלן: "האסמכתאות")** כדלקמן:
- 3.2.1 אישור רו"ח/פקיד שומה על ניהול ספרי מס הכנסה כחוק וכן אישור תקף לפי חוק עסקאות גופים ציבוריים (אכיפת ניהול חשבונות, תשלום חובות מס, העסקת עובדים זרים כדין ושכר מינימום), התשל"ו – 1976.
- 3.2.2 אישור תקף לניכוי מס במקור.
- 3.2.3 העתק של תעודת עוסק מורשה.

- 3.2.4 היה המציע תאגיד, יצרף העתק של תעודת רישום התאגיד ותדפיס מעודכן, נכון למועד הגשת ההצעה למכרז, ברשם התאגידיים הכולל את בעלי המניות, של המציע.
- 3.2.5 אישור מעו"ד או רו"ח בדבר אנשים המוסמכים לחתום בשם המציע ולחייב את המציע בחתימתם על מסמכי המכרז.
- 3.2.6 דף מידע ארגוני עם פרטי המציע בנוסח המצורף **כנספח א' 1**.
- 3.2.7 אסמכתאות המעידות כי המציע הינו יצרן ו/או ספק מורשה מטעם היצרן של ריהוט משרדי לפרק/ים אליהם הגיש הצעתו.
- 3.2.8 אסמכתאות המעידות כי המציע בעל ניסיון מוכח של שלוש שנים לפחות, בחמש השנים שקדמו למועד הגשת הצעתו למכרז, במכירה ואספקה של ריהוט משרדי ללפחות שלושה **גופים ציבוריים**, בנוסח המצורף **כנספח א' 2**.
- 3.2.9 אישור רו"ח כי המציע בעל היקף פעילות כספי שנתי (מחזור שנתי) באספקה ו/או בשיווק ריהוט משרדי בהיקף שלא יפחת מ- 1,000,000 ₪ בתוספת מע"מ כדין בשנה, בשלוש השנים האחרונות לפחות שקדמו להגשת הצעתו למכרז.
- 3.2.10 קטלוג מוצרים אותם מציע לשוק החופשי, כולל מחירים.
- 3.2.11 העתק רישיון העסק בתוקף.
- 3.2.12 כתב התחייבות המציע חתום בנוסח המצ"ב **כנספח א' 3**.
- 3.2.13 ערבות בנקאית להשתתפות במכרז, ערוכה וחתומה בנוסח המצ"ב **כנספח א' 4**.
- 3.2.14 תצהיר העדר ניגוד עניינים בנוסח המצ"ב **כנספח א' 4**.
- 3.2.15 מסמכי השינויים וההבהרות למכרז, אם הוצאו, כשהם חתומים על ידי המציע.
- 3.2.16 קבלה על רכישת מסמכי המכרז על שם המציע.

הצעה שלא תעמוד בכל התנאים המפורטים לעיל בסעיף זה עלולה שלא להבחן במניין ההצעות.

4. הבהרת מסמכי המכרז

- 4.1 עד לא יאוחר מ- 10 ימים לפני המועד האחרון להגשת ההצעות למכרז, יודיע המשתתף/ המציע בכתב ע"ג קובץ WORD, למשרד עורכי דין מ. בר-לב ושות' בדוא"ל omer@barlevlaw.co.il ויוודא את קבלת הדוא"ל בטלפון 03-6096317, על כל הסתירות, השגיאות, אי התאמות או חוסר בהירות שמצא אם מצא במסמכי המכרז, ועל כל ספק שהתעורר אצלו בקשר למובנו של סעיף או פרט או עניין כלשהו הכלול במסמכי המכרז או הנוגע לפרט כלשהו מפרטי המכרז.
- 4.2 מסר המשתתף הודעה כאמור בסעיף 4.1 לעיל והועדה, אם תראה לנכון לעשות כן, תיתן תשובות בכתב, לפני המועד האחרון להגשת הצעות. הועדה תפרסם באתר האינטרנט של היועץ, משרד עורכי דין מ. בר לב ושות', עותק של התשובות וכל מציע יצרפם כחלק בלתי נפרד מהצעתו.
- 4.3 מציע לא יהא רשאי לטעון כי בהצעתו הסתמך על תשובות שנתנו ע"י הועדה או מי מטעמה אלא אם אלה פורסמו באתר היועץ.
- 4.4 הועדה רשאית בכל עת, קודם למועד האחרון להגשת הצעות למכרז, להכניס שינויים, תיקונים, תנאים ודרישות במסמכי המכרז, ביוזמתה או בתשובה לשאלות המשתתפים (להלן: "**שינויים והבהרות**") ואלה יהיו חלק בלתי נפרד מתנאי המכרז ויובאו בכתב לידיעתם של המשתתפים ויוגשו חתומים יחד עם מסמכי המכרז ונספחיו.

5. ערבויות

- 5.1 המציע יצרף להצעתו ערבות בנקאית אוטונומית להשתתפות במכרז, על סך 50,000 ₪ לפקודת מ. בר לב ושות', משרד עורכי דין, כשהיא צמודה למדד המחירים לצרכן וחתומה כדין (להלן- **ערבות השתתפות**), בנוסח המצורף כדוגמא לתנאי מכרז זה **נספח א' 4**.
- 5.2 הערבות תעמוד בתוקפה עד ליום **18.08.2021**.
- 5.3 במידת הצורך ועל פי דרישת הרשויות מתחייב המציע להאריך תוקפה של הערבות לתקופה נוספת עד 90 יום נוספים.
- 5.4 הערבות תהא בלתי מותנית וניתנת על פי תנאיה לחילוט על פי פנייה חד צדדית של היועץ, כל אימת שהמציע לא יעמוד בהתחייבויותיו לפי תנאי מכרז זה והצעה שלא תצורף אליה ערבות, העונה על כל הדרישות המפורטות לעיל – תיפסל.
- 5.5 הערבות תוחזר למציעים, שהצעתם לא נתקבלה, לאחר שייחתם הסכם עם מי שיקבע ע"י הרשויות כזוכה.
- 5.6 מציע שהצעתו תוכרז כזוכה, יעמיד עשר (10) ערבויות בנקאיות אוטונומית, לפקודת כל אחת מהרשויות, ולפקודת מנהל המכרז, משרד מ. בר-לב ושות', בסך של 10,000 ₪ כ"א, כשהן צמודות למדד המחירים לצרכן, חתומות כדין, בנוסח המצורף למסמכי המכרז כנספח ה' 1, ערבות בנקאית לביצוע ההסכם (להלן- **ערבות ביצוע**).
- 5.7 המציע יעמיד 10 ערבויות כאמור, **לכל פרק בו זכה במכרז**.
- 5.8 היה ותקופת ההתקשרות תוארך, לתקופת האופציה, תוארך הערבות על ידי המציע מופעם לפעם, אם וככל שיוארך ההסכם על ידי הרשויות וזאת במועד קבלת הודעת הרשויות בדבר הארכת תקופת ההסכם.
- 5.9 המציע יישא בכל ההוצאות הכרוכות במתן הערבויות.

6. ביטוחים

- 6.1 מבלי לגרוע מאחריות חוקית של המציע שהצעתו תוכרז כזוכה (להלן- **הספק**) ו/או על פי דין או הסכם, מתחייב הספק להחזיק ביטוחים בתוקף עפ"י דרישות המכרז, בהיקף שלא יהיה מצומצם מהמפורט בדרישות כפי שמופיעות באישור קיום הביטוחים המצורף **כנספח ה' 2** להסכם להלן.
- 6.2 אין צורך לצרף במועד הגשת ההצעות, אישור קיום ביטוחים חתום ע"י חברת ביטוח ואין למחוק ו/או להתסייג ו/או להוסיף על מסמך אישור קיום הביטוחים.

7. דרישת פרטים

- 7.1 ועדת המכרזים תהא רשאית, בכל עת שתראה לנכון, גם לאחר הגשת ההצעות או לאחר פתיחתן, לדרוש מהמציע, להשלים ו/או להמציא פרטים ו/או מסמכים ו/או הבהרות נוספות (להלן: "**הפרטים**"), לשביעות רצונה המלאה, על מנת לבחון את המציע, חוסנו הכלכלי, ניסיונו המקצועי, תוכן הצעתו, איכותה או לכל צורך או מטרה הנוגעות למכרז, למציע ולהצעות, ככל שתראה לנכון, במסגרת שיקוליה, ועל פי שיקול דעתה הבלעדי.
- 7.2 המציע יהא חייב לספק את הפרטים הנדרשים, לשביעות רצונה של ועדת המכרזים ובתוך המועד שנקבע והיה ולא יעשה כן, מכל סיבה שהיא, רשאית ועדת המכרזים שלא לדון בהצעתו ו/או לראות באי צירוף הפרטים כתכסיסנות מצדו של המציע וכמי שאינו עומד אחר הצעתו על כל המשתמע מכך.

8. הצהרות המציע

- 8.1 המציע מצהיר כי בהגשת הצעתו והשתתפותו במכרז, כמוה כהודעה ואישור, שכל פרטי המכרז וההסכם ידועים ונהירים לו וכי הוא מסוגל למלא אחר ההתחייבויות המפורטות במכרז ובהסכם.

- 8.2 המציע מצהיר כי ידוע לו, שכל טענה בדבר טעות או אי הבנה בקשר לפרט כלשהו או לפרטים כלשהם במסמכי המכרז לא תתקבל לאחר הגשת הצעת המציע.
- 8.3 המציע מצהיר כי הגיש את הצעתו באופן עצמאי ללא תיאום הצעתו ו/או פרטים ממנה עם מציע ו/או משתתף אחר במכרז וכי היה ויתברר לועדה, בכל שלב שהוא, אחרת, יביא הדבר לפסילת הצעתו.
- 8.4 המציע מצהיר כי ידוע לו, שאין ועדת המכרזים מתחוייבת לקבל את ההצעה הזולה ביותר או הצעה כל שהיא או שלא לקבל את הצעתו של מציע, שהיה לרשותו או לגופים ציבוריים אחרים ניסיון רע עם המציע.
- 8.5 המציע מצהיר, כי ידוע לו כי הוא חייב להגיש את ההצעה באופן מלא לגבי כל הדרוש מילוי וכי הצעה שתוגש באופן חלקי-תיפסל.
- 8.6 המציע מצהיר, כי ככל שהצעתו תוכרז כזוכה במכרז, יערוך כל פוליסת ביטוח בהתאם לדרישות המכרז.
- 8.7 המציע מצהיר כי ידוע לו שאין לראות בתוצאות מכרז זה משום התחייבות של מי מהרשויות להזמנת רכש כלשהיא מהזוכה במכרז ואין בקביעת הזוכים במכרז כדי להעניק למי מהם זכות להתקשרות בהיקף כלשהו.
- 8.8 המציע מצהיר כי ידוע לו והוא מסכים כי מכרז זה הינו מכרז כללי (מסגרת), לקבלת הצעות מחיר לאספקת ריהוט משרדי לרשויות מקומיות ובכל תקופת תוקפו של ההסכם, תהיינה הרשויות רשאיות לפנות אל כל זוכה, לפי צרכיהן ובהתאם לשיקול דעתן הבלעדי, להזמין ממנו פריטי ריהוט (להלן: "הזמנת רכש") והזוכה במכרז יידרש לבצע את מכלול הפעולות הדרושות לאספקת ריהוט משרדי לרשויות מקומיות לרבות כל האביזרים המיועדים להפעלה ו/או שימוש בו (להלן: "הריהוט"), בכמות ובמועדים אותם תבקשנה הרשויות ולכל מקום עליו תורנה הרשויות (להלן: "האספקה").
- 8.9 המציע מצהיר כי ידוע לו שהרשויות תהיינה רשאיות להזמין מוצרים מהקטלוג שצרף המציע להצעתו, שאינם מופיעים ברשימת הפריטים שבהצעת המחיר, בהפחתה של 30% אחוז הנחה.
- 8.10 המציע מצהיר כי ידוע לו והוא מסכים כי הריהוט המסופק על ידו, עונה על דרישות ו/או ההנחיות ו/או התקנים המחייבים, ככל שקיימים, מטעם כל גורם רלוונטי לייצור ו/או אספקה ו/או התקנה של ריהוט נשוא המכרז.
- 8.11 המציע מצהיר, כי ידוע לו והינו מתחייב כי **לכל פריט** שיוזמן ע"י מי מהרשויות המזמינות - תנתן **תקופת אחריות של שנתיים** לפחות (מיום אספקת הפריט בפועל).
- 8.12 המציע מצהיר כי ידוע לו שועדת המכרזים שומרת לעצמה את הזכות לבחור מציע אחד או לפצל את הזכייה בין המציעים השונים, הכל כראות עיניה וללא צורך במתן נימוקים כלשהם.
- 8.13 המציע מצהיר כי ידוע לו והוא מסכים כי ששת (6) החודשים הראשונים למכרז הינם תקופת ניסיון (להלן- **תקופת הניסיון**).
- 8.14 בכל עת בתקופת הניסיון, שלאחר בחירת הזוכה במכרז, תהא רשאית ועדת המכרזים, במקרה של הפרת ההסכם ו/או בשל אי עמידה בדרישות המכרז ו/או ביצוע המטלות באופן שאינו משביע את רצונן של מי מהרשויות, עפ"י שקול דעתה הבלעדי וזאת מבלי צורך לנמק, לפעול באחת מאלה: למסור את השירותים לזוכה אחר או לפצלם בין הזוכים הקיימים או לפנות למציע שהצעתו הכשרה דורגה ע"י ועדת המכרזים כהצעה הבאה בדירוג אחרי ההצעה שהוכרזה כזוכה ולמי שכנגדו ניתנה ההחלטה כאמור, לא תהא כל טענה בהקשר לכך וכי בהשתתפותו במכרז הוא מוותר בזאת באופן סופי ומוחלט על כל טענה הקשורה להחלטה כאמור.
- 8.15 המציע מצהיר, כי ידוע לו כי הרשויות שומרות לעצמן את הזכות, להביא לסימו של החוזה בכל עת שתראנה לנכון, עפ"י שיקול דעתן הבלעדי בהתאם לצרכיהן ו/או בשל מעשה או מחדל של המציע ותהיינה רשאיות להפסיק את ההתקשרות נשוא החוזה, ע"י משלוח הודעה בכתב 30 יום מראש וזאת מבלי שתהיינה חייבות בתשלום פיצויים כלשהם עקב הפסקת ההתקשרות.
- 8.16 בנוסף להצהרות אלו ולהצהרות אחרות במסמכי המכרז, יצרף המציע להצעתו, הצהרה חתומה, בנוסח המצורף כמסמך ג' (להלן: "הצהרת המציע").

8.17 המציע מצהיר, כי ידוע לו כי חל איסור למחוק ו/או לתקן ו/או לשנות את מסמכי המכרז. כל שינוי ו/או תוספת ו/או מחיקה ו/או תיקון, שיעשו במסמכי המכרז או כל הסתייגות ביחס אליהם, בין על ידי שינוי או תוספת בגוף המסמכים ובין במכתב לוואי או בכל דרך אחרת, עלולים להביא לפסילת ההצעה.

9. מסמכי המכרז

9.1 מסמכי המכרז נמסרים למציעים למטרת הגשת הצעות למכרז זה בלבד, עפ"י תנאיו ולא ניתן לעשות בהם שימוש לכל מטרה אחרת בלא אישור עורכי המכרז.

9.2 כל המחזיק בין אם רוכש או מקבל, בין בתמורה ובין שלא בתמורה, את מסמכי המכרז אינו רשאי להעתיקם ו/או לעשות בהם כל שימוש אחר כל שהוא זולת למטרת הגשת הצעתו, בלא אישור מראש ובכתב ממחבר ועורך המכרז, אלא למטרת הגשת הצעתו, במכרז זה בלבד.

10. מפגש הבהרות

מפגש לצרכי הבהרות, לכלל פרקי המכרז (א'-ו'), ייערך **ביום 10/05/21 בשעה 10:00** במשרדי אגף רכש עיריית רמת גן, מחלף מסובים 2.

11. הגשת הצעות, מועדים

11.1 את ההצעות ומסמכי המכרז כשהם מהודקים יחדיו, ממולאים וחתומים בהתאם לדרישות המכרז בידי המציע, ב-2 עותקים, יימסרו במסירה אישית בלבד (לא בדואר) במעטפה סגורה עליה מצוין שם ומספר המכרז ויופקדו בתיבת המכרזים, במשרדי אגף רכש והתקשרויות עיריית רמת גן, מחלף מסובים 2 (להלן- **משרדי אגף רכש עיריית רמת גן**), עד ליום **18.05.2021 בשעה 12:00 בדיוק**.

11.2 **הצעת המחיר של המציעים תוגש ע"ג קובץ האקסל המצורף באמצעות החסן נייד (דיסק און קי), אשר תוכנס לתוך מעטפת המכרז.**

11.3 משלוח הצעה בדרך אחרת מהדרך המצוינת לעיל- **אינו** עונה על דרישות המכרז, והינו על אחריותו הבלעדית של המציע.

11.4 כל ההוצאות מכל מין וסוג שהוא, הכרוכות בהכנת ההצעה למכרז ובהשתתפות במכרז ובכלל זה אגרות, רישיונות, אישורים ו/או כל תשלום אחר אותו חייב לשלם המציע, בין בגין המכרז ובין בגין פעילותו הקשורה למכרז תחולנה על המציע.

11.5 המציע יגיש הצעתו כך, שהמחיר שניקוב עבור האספקה, וככל שנדרש ההרכבה וההתקנה, יכלול את מלוא התמורה אותה מבקש לעצמו המציע ובכלל זה גם בגין התכנון, האספקה, ההובלה, הניוד, ההצבה, עבודות התאמה, האמצעים, הפריטים, כוח האדם והציוד הדרוש לביצוע העבודה, לרבות תקופת האחריות עבור הפריט.

11.6 הצעות המחיר יוגשו במטבע ישראלי בלבד ולא תכלולנה מע"מ.

11.7 המציע יהא **חייב** להגיש את הצעתו, לאחד או יותר מפרקי המכרז.

11.8 ליד כל תיקון מחיר בהצעת המחיר, על המציע לחתום בחתימה וחותמת.

11.9 אין לערוך כל שינוי ו/או מחיקה ו/או תיקון במסמכי המכרז בכלל ובמחירוונים בפרט.

11.10 במקרה של מילוי מחיר שונה על ידי מציע באחת משתי חוברות המכרז, יובא בחשבון המחיר הנמוך מבין השניים.

11.11 המציע נדרש לחתום **בתחתית כל מסמכי המכרז**, אשר ישאו בהתאם את חותמת המציע וחותמת המציע.

11.12 המציע יידרש לצרף להצעתו ערבוות בנקאית להשתתפות במכרז, ערוכה וחתומה כמפורט בסעיף 5 לעיל עפ"י הנוסח הקבוע **בנספח א' 4**.

11.13 הצעת המציע תהא בתוקף עד למועד תוקף הערבות הבנקאית שניתנה להבטחת ההצעה.

הצעה שלא תעמוד בכל התנאים המפורטים בסעיף זה עלולה להיפסל.

12. בחינת ההצעות

12.1. ועדת המכרזים תבחן את עמידתו של המציע בתנאי הסף ומציע שלא יעמוד בתנאי הסף, הצעתו לא תבוא במניין ההצעות.

12.2. הצעת המחיר של המציעים תוגש ע"ג קובץ האקסל המצורף באמצעות החסן נייד (דיסק און קי).

12.3. **המציע יגיש הצעתו באמצעות חוברת זו לפרק א' – ריהוט משרדי, בלבד.**

12.4. הצעת המחיר של המציעים תיבחן בהתאם למשקולות המפורטות להלן-

70% - הצעת המציע לפריטים השכיחים (טבלה בה נדרשים המציעים לרשום את המחיר המבוקש עבור הפריט).

30% - הצעת המציע לפריטים שאינם שכיחים.

12.5. ועדת המכרזים תהא רשאית לבחון במסגרת בחינת ההצעות את אמינותו של המציע ואת כושרו לבצע את ההסכם המוצע, את ניסיון הקודם של הרשויות עם המציע ואת ניסיונו של המציע ברשויות מקומיות אחרות וכן תהא רשאית לדחות הצעות של מציעים אשר לא ביצעו בעבר עבודתם לשביעות רצון שלהן או של רשות אחרת, או שנוכחה לדעת שכישוריו אינם מספיקים לפי שיקול דעתן.

12.6. אין ועדת המכרזים ו/או הרשויות מתחייבות לקבל את ההצעה הזולה ביותר או כל הצעה שהיא.

12.7. ועדת המכרזים רשאית שלא להתחשב כלל בהצעה שהיא בלתי סבירה מבחינת מחירה לעומת מהות ההצעה ותנאיה, או בשל חוסר התאמה לדרישות המכרז או בשל חוסר התייחסות מפורטת לסעיף מסעיפי המכרז שלדעת הרשויות מונע הערכת ההצעה כדבעי.

12.8. אי הגשת הצעת מחיר במקום בו נדרש ו/או אי השלמת מקום הטעון מילוי ו/או כל שינוי או תוספת, שיעשו במסמכי המכרז או כל הסתייגות ביחס אליהם, בין על ידי שינוי או תוספת בגוף המסמכים ובין במכתב לוואי או בכל דרך אחרת, עלולים להביא לפסילת ההצעה.

13. חובת הזוכה במכרז

13.1. מציע, שהצעתו תתקבל ותוכרז כהצעה זוכה (להלן: "הזוכה") ותימסר לו הודעה בכתב על זכייתו, יהא עליו לחתום על ההסכם על כל נספחיו כדין, תוך 14 ימים מתאריך הודעת ועדת המכרזים לזוכה בדבר זכייתו במכרז, וכן להמציא לועדה במעמד חתימת ההסכם כאמור, ערבויות בנקאיות אוטונומיות, לפקודת כל אחת מהרשויות, ולפקודת מנהל המכרז, משרד עורכי דין מ. בר לב ושות', בסך של 10,000 ₪ כ"א, כשהן צמודות למדד המחירים לצרכן, חתומות כדין, בנוסח המצורף למסמכי המכרז, בנוסח **נספח ה' 1** (להלן- **ערבות ביצוע**), וכן אישור קיום ביטוחים, בהתאם ל**נספח ה' 1** להסכם (להלן- **אישור קיום ביטוחים**).

13.2. לא ימלא הזוכה אחר התחייבויותיו לרבות התנאים האמורים בס"ק 13.1 לעיל, כולם או מקצתם, תהיינה הרשויות רשאיות עפ"י שיקול דעתן הבלעדי, לבטל את זכייתו במכרז, לחלט את הערבות המצורפת להצעת המציע, כאמור בסעיף 5 לעיל, וכן למסור את ביצוע המכרז למי שיקבע על ידן, והזוכה יפצה את הרשויות על כל הפסד, שיגרם לה בגין כך.

13.3. סכום הערבות ישמש פיצוי קבוע ומוסכם מראש, במידה והמציע לא יעמוד בהתחייבויות, שנטל על עצמו, ואין באמור כדי לפגוע בכל זכות או סעד שיעמדו לרשות הרשויות כנגד הזוכה עקב הפרת ההתחייבויות, שנטל על עצמו עם הגשת הצעתו למכרז.

בכבוד רב,
זיו גילאור
יו"ר ועדת המכרזים המשותפת

נספח א' 1

ימולא על ידי המציע ויצורף להצעתו

לכבוד : ועדת המכרזים המשותפת

מידע ארגוני

לבקשתכם, הרינו למלא את הפרטים ולמסור את המידע על המציע במכרז, כדלהלן :

1. שם המציע: _____
- מספר רישום התאגיד ברשם הרלוונטי: _____
- כתובת המשרד הרשום: _____
- כתובת הפעילות: _____
- מספר טלפון קווי: _____ טלפון סלולארי: _____
- מספר פקסימיליה: _____
- כתובת דואר אלקטרוני (E-MAIL): _____
2. עיסוק המציע: _____
- _____
- _____

3. אנשי המפתח אצל המציע

<u>שם</u>	<u>תחום התמחות</u>	<u>שנות ותק</u>
_____	_____	_____
_____	_____	_____
_____	_____	_____
_____	_____	_____

4. איש הקשר מטעמנו למכרז הינו גב'מר _____ נייד: _____ ופניותיו, ככל שתהיינה, בכל הנוגע למכרז, והתשובות שתימסרנה לו על ידי הרשויות תחייבנה אותנו.

5. להלן פירוט הגופים להם מספק המציע את הטובין נשוא המכרז: _____

מס"ד	שם הגוף	תקופת אספקת הריהוט	סוג הריהוט	היקף כספי	פרטי איש קשר ברשות

חתימת המציע

נספח א' 2

חובה למילוי האישור על ידי הגוף
כל גוף ממליץ בנפרד

לכבוד
ועדת המכרזים המשותפת

ג.א.נ.

הנדון: אישור על לאספקת ריהוט משרדי, מוס"ח וגני ילדים, לרשויות מקומיות

אני החתום מטה באשר בזה כי _____ (שם מלא)
(להלן: "המציע"), סיפק עבור _____ (שם הגוף לו סופק
הריהוט), ריהוט בתקופה שבין ה- _____ ועד ה- _____.

1. פירוט השירותים שניתנו על ידי המציע

1. היקף כספי של הריהוט שסופק: _____ ש"ח לא כולל מע"מ.

2. מספר פרטי ריהוט שסופקו: _____

3. חוות דעת על ביצוע

פרטי המאשר

שם ושם משפחה _____ טלפון _____ תפקיד _____ שם הרשות / חברה _____

תאריך: _____

_____ חתימת אישור הגוף

ניתן לצרף חלף אישור זה הסכם חתום עם הגוף המאשר.

נספח א' 3

**לכבוד
ועדת המכרזים המשותפת**

ג.א.ג,

הנדון: תצהיר וכתב התחייבות המציע

אני הח"מ _____ נושא ת.ז. _____, נושא במשרת _____, (להלן - **המציע**) במכרז שבנדון, לאחר שהוזהרתי כי עלי להצהיר את האמת וכי אם לא אעשה כן אהיה צפוי לעונשים הקבועים בחוק, מצהיר בזאת כדלקמן:

1. המציע יצרן ו/או ספק מורשה מטעם היצרן של ריהוט משרדי.
2. המציע בעל ניסיון מוכח של שלוש שנים לפחות, בחמש השנים שקדמו למועד הגשת הצעתו למכרז, במכירה ואספקה של ריהוט משרדי ללפחות שלושה גופים ציבוריים.
3. בעל היקף פעילות כספי שנתי (מחזור שנתי) באספקה ו/או בשיווק ריהוט משרדי בהיקף שלא יפחת מ- 1,000,000 ₪ בתוספת מע"מ כדין בשנה, בשלוש השנים האחרונות לפחות שקדמו להגשת הצעתו למכרז.
4. המציע מחזיק ויחזיק ברישיון עסק בתוקף לאורך כל תקופת ההתקשרות והתקופות המוארכות (ככל שנדרש בדין).
5. המציע מצהיר כי ידוע לו שעבור מתן שירותי הייעוץ, כל אחד מהזוכים ישלם ליועץ תשלום בשיעור הקבוע במכרז.
6. המציע ו/או כל בעל שליטה ו/או כל בעל עניין ו/או כל נושא משרה במציע, לא הורשעו בפסק דין חלוט בעבירה לפי חוק שכר מינימום או בעבירה לפי חוק עובדים זרים, בשנתיים שקדמו למועד הגשת הצעה זו למכרז זה.
7. לא עמדו ולא עומדות נגד המציע ו/או מי מבעלי המציע ו/או מי ממנהלי המציע, תביעות משפטיות ו/או הליכים משפטיים הנוגעים לפירוק ו/או פשיטת רגל ו/או כינוס נכסים ו/או לתביעות חוב שיש בהן כדי להשפיע על המשך תפקוד המציע.
8. ידוע למציע שאם לא תתקיים התחייבויותינו זו, כולה או מקצתה, תהא זו הפרה יסודית של תנאי המכרז וההסכם והרשות המקומית תהא רשאית לבטל את זכייתנו במכרז, בלא שתידרש ליתן התראה על כך וכן תהא רשאית בין היתר ולא רק, לחלט את הערבות הבנקאית, כפיצוי מוסכם ללא הוכחת נזק, להתקשר עם גורם אחר לביצוע העבודות נשוא ההצעה ולחייב אותנו בכל העלויות וההוצאות הכרוכות בעקבות ההפרה ולא יהא בכך כדי לפגוע בכל זכות או סעד שיעמדו לרשות הרשות המקומית עקב הפרת התחייבויות זו.

חתימה וחותמת המציע

חתימת המורשה

תאריך

אישור עו"ד

אני הח"מ, _____ עו"ד, מאשר/ת בזאת כי ביום _____ הופיע בפני מר _____ נושא ת.ז. _____ וכי הינו הרשאי ומוסמך להתחייב בשם המציע ולאחר שהבין את תוכן ומשמעות התחייבותו והצהרתו לעיל, חתם בפני על התצהיר וכתב התחייבות זה.

עורך - דין

נספח א' 4

נוסח ערבות בנקאית להשתתפות במכרז

תאריך _____

לכבוד
מ. בר לב ושות', משרד עורכי-דין

א.ג.נ.,

הנדון: כתב ערבות מס' _____

על פי בקשת _____ ח.פ. _____ (להלן- המשתתף) אנו ערבים בזאת כלפיכם בערבות אוטונומית לסילוק כל סכום עד לסך השווה ל- 50,000 ₪ (חמישים אלף ₪) וזאת בקשר עם השתתפותכם במכרז 02/21 לאספקת ריהוט משרדי, מוס"ח וגני ילדים, לרשויות מקומיות ולהבטחת מילוי תנאי דרישות ומסמכי המכרז.

אנו מתחייבים לשלם לכם כל סכום או סכומים עד לסך הנ"ל תוך 14 יום מקבלת דרישתכם הראשונה בכתב, שתגיע אלינו, מבלי להטיל עליכם לבסס או לנמק את דרישתכם בתהליך כלשהו, או באופן כלשהו, או לדרוש את הסכום תחילה מאת המשתתף בתביעה משפטית או בכל דרך אחרת, ומבלי לטעון כלפיכם טענת הגנה כלשהיא, שיכולה לעמוד למשתתף בקשר לחיוב כלשהו כלפיכם.

אתם תהיו רשאים לדרוש מאתנו את תשלומו של הסכום הנ"ל בפעם אחת או במספר דרישות, שכל אחת מהן מתייחסת לחלק מהסכום הנ"ל בלבד, בתנאי שסך דרישותיכם לא יעלה על הסך הכולל הנ"ל.

ערבות זו הינה בלתי חוזרת ובלתי תלויה ולא ניתנת לביטול.

ערבות זו צמודה למדד המחירים לצרכן, מדד חודש פברואר 2021 כפי שפורסם ע"י הלשכה המרכזית לסטטיסטיקה בחודש מרץ 2021.

ערבות זו תישאר בתוקף עד ליום 18.08.2021 ועד בכלל.

דרישה, שתגיע אלינו אחרי 18.08.2021 לא תענה.

לאחר יום 18.08.2021 ערבותנו זו בטלה ומבוטלת.

ערבות זו אינה ניתנת להעברה ולהסבה בכל צורה שהיא.

דרישה בפקסימיליה לא תיחשב כדרישה לעניין כתב ערבות זה.

בנק _____

תאריך _____

נספח א' 5

תצהיר העדר ניגוד עניינים

לכבוד

הרשויות המקומיות הרשויות רמת גן, רחובות, טבריה, מעלה אדומים, קריית שמונה, מוא"ז מטה בנימין, מוא"ז גזר, מוא"ז חבל יבנה, מודיעין עילית

אני הח"מ _____ ת.ז. _____ מצהיר/ה בזה כדלקמן:

1. הנני נותן תצהיר זה בשם _____ במסגרת מכרז 02/21 (להלן- המציע).
2. אני מכהן כ _____ והנני מוסמך/ת לתת תצהיר זה בשם המציע.
3. אני מצהיר כי נכון ליום תצהירי זה, המציע אינו נמצא במצב של ניגוד עניינים ו/או חשש סביר לניגוד עניינים בין ביצוע השירותים בהתאם למכרז זה לבין ענייניו האחרים ו/או תפקידים אחרים אותם הוא ממלא.
4. אני מצהיר כי אין למציע ו/או לנושאי המשרה בו, לרבות לבני משפחתם מדרגה ראשונה, כל עניין כלכלי או אחר העלול לעמוד בניגוד עניינים או בחשש לניגוד עניינים עם המזמין והשירותים שעל המציע לספק לו, היה ויבחר כזוכה במכרז, במסגרת תנאי המכרז הנ"ל.
5. אני מצהיר ומתחייב כי אם הצעתי תוכרז כהצעה הזוכה, אני אמנע מכל פעולה במסגרת מתן שירותים שיש עמה חשש לניגוד עניינים או שיש חשש כי היא תגרום לי להימצא במצב של ניגוד עניינים בכל הקשור לביצוע מלוא התחייבויותי בהתאם לחוזה ההתקשרות עם הרשויות.
6. בלי לגרוע מהאמור לעיל, אני מתחייב להודיע לרשויות באופן מידי על כל סיבה שבגללה אני עלול להימצא במצב של ניגוד עניינים כאמור לעיל.
7. אני מתחייב שלא לעשות שימוש במידע שגייע לידיעתי במהלך תקופת ההתקשרות ולאחריה אלא ואך ורק לצורך מילוי התחייבויותיי כלפי הרשויות וכן אני מתחייב לא להעביר לכל גורם אחר את המידע האמור וכן לא לעשות בו כל שימוש אחר.
8. הנני מצהיר כי זהו שמי, להלן חתימתי ותוכן תצהירי זה אמת.

המצהיר	תאריך
	אישור עו"ד
אני הח"מ, _____ עו"ד, מאשר/ת בזאת כי ביום _____ הופיע בפני ה"ה _____ נושא ת.ז. _____ לאחר שהזהרתיו כי עליו להצהיר את האמת וכי אם לא יעשה כן יהיה צפוי לעונשים הקבועים בחוק, חתם בפני על תצהירו זה.	

עורך – דין

מסמך ב'

מפרט דרישות ביצוע לאספקה והתקנת ריהוט

מבוא .1

הרשויות מזמינות בזה הצעות מחירים בדבר לאספקת ריהוט לרשויות מקומיות עבור הרשויות, על פי התנאים המפורטים במסמכי המכרז ומבלי לגרוע מהאמור בהם או לסתור אותם, המציע מתחייב ליתן את האספקה באופן מיטבי ובין היתר גם את האמור להלן:

- 1.1 להעמיד את כל האמצעים הכלכליים והמקצועיים הדרושים לביצוע האספקה באופן הטוב ביותר ובהתאם להוראות הרשויות
- 1.2 לבחון ולבדוק את כל התנאים והנסיבות הקשורים בביצוע האספקה נשוא המכרז, ולהעמיד אמצעים וציוד הולמים ומתאימים לכך.
- 1.3 המציע מתחייב לבצע את הנדרש ממנו תוך ציות לכל דין ובכלל זה חוקים, תקנות, הוראות, צווים וחוקי עזר עירוניים שהוצאו או יוצאו מטעם כל רשות מוסמכת בישראל, וכן לבצע כל הוראה חוקית, שיצאה ו/או שתצא מכל רשות מוסמכת בנוגע לאספקה וכל הכרוך בה, ולמלא אחר הוראות כל דין בדבר מתן הודעות, קבלת רישיונות, תשלום מסים, תשלום אגרות, וכל תשלום אחר החל בגין האמור לעיל.
- 1.4 המציע מתחייב להוציא ולקבל על חשבונו את כל הרישיונות והאישורים הדרושים לאספקה.
- 1.5 המציע מצהיר כי הוא מורשה על פי כל דין לבצע את האספקה והוא מתחייב להישאר מורשה כאמור כל זמן ביצוע האספקה הנדרשים על ידי הרשויות על פי חוזה זה.
- 1.6 המציע מתחייב להבטיח קיומם של כל תנאי הבטיחות והגהות ותנאים נוספים המפורטים בחוזה, לשם שמירה על שלומם של העובדים ו/או של כל אדם אחר במהלך ביצוע העבודה.
- 1.7 המציע חייב לפצות ו/או לשפות את הרשויות בגין כל תשלום שיהיה עליה לשלם בשל כל תביעה או משפט שיוגש נגדה בקשר לאי מילוי או הפרה של איזה דין על ידי המציע, לרבות הוצאות משפטיות והוצאות אחרות שיגרמו לה עקב משפט כזה, וכן בגין כל קנס או תשלום חובה מנהלי אחר שיוטל עליה אם יוטל, בגין מעשה או מחדל של המציע כאמור לעיל.
- 1.8 המציע מתחייב להתאים את הריהוט המוזמן ע"י הרשויות באמצעות עבודות מדידה, חיתוך, ייצור, אספקה, התאמה והתקנה, של ריהוט מרשימת הפריטים (להלן: "עבודות נגרות").

הפריטים .2

2.1 הספק יספק את הריהוט בהתאם לרשימת הפריטים המופיעים במכרז בפרק הרלוונטי לרבות תיאור הפריט, מידותיו, החומר ממנו עשוי, תרשים, הדמיית הפריט.

הכנה ואספקה .3

- 3.1 המציע, אשר יזכה במכרז (להלן - **הספק**), יקבל הזמנות בכתב בהתאם להסכם, תנאים כלליים, תכניות והצעת המחיר הנובעים מעצם ההתקשרות ומהווים חלק בלתי נפרד מההזמנה.
- 3.2 בכל תקופת תוקפו של ההסכם, תהיינה הרשויות רשאיות לפנות אל הספק או למספר ספקים מבין הזוכים, לפי צרכיהן ובהתאם לשיקול דעתן הבלעדי, להזמין ממנו פריטי ריהוט (להלן - **הזמנת רכש**) והספק במכרז יידרש לבצע את מכלול הפעולות הדרושות לאספקת ריהוט לרבות כל האביזרים המיועדים להפעלתו והשימוש בו (להלן - **הריהוט**), בכמות ובמועדים אותם תבקש כל רשות ולכל מקום עליו תורה (להלן - **האספקה**).
- 3.3 יובהר כי הספק יספק את הפריטים למקום המדויק עליו תורה הרשות, קרי, קומה, משרד, ולא לפתח המבנה.
- 3.4 הזמנת הרכש תהא מתוך רשימת הפריטים המפורטים בהצעת המציע למכרז. הזמנת רכש לעניין מכרז זה הינה הזמנה חתומה על ידי מנהל הרכש וגובר הרשות (וברשויות בהן חשב מלווה, חתימה גם של החשב המלווה).

- 3.5 היה והריהוט אותו תבקשנה הרשויות במסגרת האספקה, יהיה עפ"י מידות מדויקות, עבודות חרש עץ אומן (נגרות), יידרש הספק לבצע עבודות מדידה, ייצור, אספקה, התאמה והתקנה, של פריטי הריהוט המוזמן.
- 3.6 לאורך כל תקופת ההתקשרות הספק יחזיק חלפים עבור פריטי הריהוט השונים.
- 3.7 הספק יתן אחריות מלאה לכל פריט לתקופה של שנתיים לפחות ממועד אספקת הפריט בפועל.
- 3.8 הוראות ושינויים, שיגרמו לתוספת במחיר לאחר קבלת הזמנה, יש לבצע רק לאחר אישור בכתב ומראש מהמפקחים מטעם הרשויות.
- 3.9 על הספק יהא לתאם מראש עם מנהל המוסד ו/או מי מטעמו וכן, עם קב"ט המוסד החינוכי, ככל שמדובר בהצבת ריהוט במוסד חינוכי, את סדרי כניסת העובדים, הצבת הריהוט המובאים מטעמו וסדרי הביטחון והבטיחות באתר.
- 3.10 אספקת הריהוט תבוצע בשלמותה בהתאם למחירון. בכל מקרה של אי התאמה ו/או אי בהירות, יש להודיע למפקח עוד לפני תחילת הביצוע.
- 3.11 בכל מקרה שבו נדרשת הרכבה ו/או התקנה, הספק יבצע אותן במועד האספקה במסגרת התמורה לה זכאי במחיר הנקוב במחירון בהפחתת אחוז ההנחה שהציע.
- 3.12 בכל מקרה שבו תבוצע אספקה למוס"ח ו/או התקנה ו/או שהות של מי מטעם המציע במוס"ח ו/או גני ילדים, הגורמים מטעם המציע יהיו בעלי אישור משטרה בהתאם לחוק למניעת העסקת עברייני מין במוסדות מסויימים, תשס"א-2001.
- 3.13 כל אספקה של פריט תעשה בצירוף תעודת משלוח.
- 3.14 לכל חשבונית שהספק יעביר לרשות לתשלום, הספק יצרף אליה את תעודת המשלוח החתומה על ידי המוסד אשר קיבל את ההזמנה בפועל, לצד תאריך ושם מקבל הפריט. חשבונית ללא תעודת המשלוח חתומה לא תשולם לספק.

4. לוח זמנים

- 4.1 אספקת הריהוט תעשה במועדים המפורטים להלן-
- 4.2 ריהוט המנוי בסל המוצרים לפרק- תוך 10 ימי עסקים ממועד הזמנה לכל המאוחר.
- 4.3 ריהוט בהזמנה בגדלים בהזמנה אישית או כל ריהוט אחר שאינו מנוי בסל המוצרים, תוך 20 ימי עסקים ממועד הזמנה לכל המאוחר.

5. פיקוח

- 5.1 הפיקוח יעשה ע"י הרשויות או מי מטעמן (להלן- **המפקח**).
- 5.2 מטרת הפיקוח להבטיח שהספק יקיים את תנאי המכרז במלואם. השגחת המפקח אינה מקטינה מאחריות הספק בכל אופן שהוא.
- 5.3 המפקח רשאי להורות על כל שינוי שהוא בדגם / צבע / מימדים או בכמות והספק מתחייב למלא אחר הוראות המפקח.

6. ביטוח ואחריות

- 6.1 כל ההוצאות, אמצעי הזהירות והביטוחים לכל נזק שהוא - לאדם ו/או לרכוש כתוצאה מביצוע מכרז זה, וכן כל הוצאה הנדרשת לפי דין או לפי הוראה מצד רשות מוסכמת, יחלו על הספק בלבד.
- 6.2 הספק מתחייב לבטח את עצמו, את עובדיו ואת כל הבאים מכוחו והמועסקים על ידו בביטוח מעבידים וצד ג'. כמו כן הביטוח יורחב לכלול גם את המוסד וכן את המפקח, קבלניו וקבלני המשנה שלו.

- 6.3 הספק ישא במלואו האחריות עבור כל הנזקים, לכל גוף שהוא, אשר יגרמו על ידו ו/או על ידי כל הבאים מטעמו.
- 6.4 הספק יהא אחראי על בעלי המקצוע השונים שהוא מעסיק, כמו לצד שלישי, ולמוסד לא תהיה כל אחריות כלפיהם בכל תביעה שהיא.

7. חומרים וציוד

לא ישאיר הספק חומר כל שהוא ברשות הרבים במשך כל זמן ביצוע העבודה בין אם זו פסולת ו/או חומר חדש, ויהא אחראי לפנותו מהאתר. כל חומר וכלי עבודה של הספק ו/או מי מטעמו יונחו במקום ובצורה שתמנע כל נזק לכל אדם ולרכוש. מוסכם בזאת, כי דרישה כאמור לא תזכה את הספק בפיצוי ו/או סעד כלשהו.

א. הערות כלליות:

1. הכיסאות והשולחנות יהיו בהתאם לתקנים EN 1729-1 ו-2 1729-1 וכל תקן מחייב אחר.
2. גוונים לבחירה:

 - 2.1 גווני פורמייקה/מלמין: בוק, אורן, שמנת, מייפל בהיר 5608, אגס מוזהב 5651 תכלת P6248, לבן, אלמון, אפור, אלון, פורמייקה 7903.
 - 2.2 גווני פורניר: בוק בוק טבעי.
 - 2.3 צבע עץ: לכה שקופה, צבעי פסטל.
 - 2.4 מושבי פלסטיק: אפור, כחול וכל גוונים הקיימים במלאי הספק לפי בחירה.
 - 2.5 בדים: לפי קטלוג.
 - 2.6 ברזלים: שחור, טורקיז (טורקיז 5021 – RAL), גוון RAL לפי בחירה.

כל הצבעים בכל חלקי הריהוט יהיו לא רעילים בעלי תו ישראל.

 3. פריטי הריהוט צריכים להיות מתאימים בצורתם ובמידותיהם, אך עם זאת יתקבלו פריטים אשר יהיו בסטייה סבירה (עד 5%) מהרשום (למעט הפריטים שצוין עליהם מידה מדויקת).
 4. כל חומרי הגלם, החלקים, הפרזולים, חומרי העזר וחומרי הציפוי יעשו מחומרים מתאימים, חדשים ובאיכות גבוהה מתאימה, הכל כנדרש במפרט הטכני.
 5. החומרים יעובדו לפי כללי המקצוע, מבלי שיהיו פגמים בחומר או בציפוי, ללא בליטות או שקעים או חלקים בלתי מעובדים כהלכה ובאופן שתמנע פגיעה במשתמשים.

ב. העצים

1. העץ הלביד, סיבית, מזונית.

- 1.1 הלבידים יתאימו לדרישות תקן ישראלי ללבידים.
- 1.2 יש להשתמש אך ורק בלבידים מיצור בהשגחת מכון התקנים הישראלי.
- 1.3 לא יהיו בלבידים תולעים, חיות או חורי תולעים, לרבות חורי תולעים קטנים.

2. פורנירים

הפורנירים העליונים יהיו מסוג מעולה, בעלי סיבים ישרים ומקבילים בגוון אחיד.

3. פורמייקה

- 3.1 יש להשתמש אך ורק בלוחות פורמייקה העומדים בדרישות תקן ישראלי רשמי ת"י 507.
- 3.2 כל חלקי הפורמייקה יהיו נקיים מטביעות אצבעות, כתמים, מריחות קווים, חלקים זרים, קילוף, שריטות ופגמים אחרים. על הקבלן לדאוג שלא יהיו הבדלי בפורמייקה.
- 3.3 הניסור בהיקף יהא ישר וחלק ללא סדקים ללא שברים.
- 3.4 הדבקת הפורמייקה תהיה באיכות מעולה בדבק עמיד מים וחום.
- 3.5 ההדבקה תהיה שטוחה, ללא בועות או גלים, שריטת או פגמים כלשהם.

ג. מתכות

1. לחלקי הריהוט העשויים מתכת יש להשתמש בפרופילים וצינורות חדשים מסוג א'.
2. כל חלקי המתכת יהיו ישרים לגמרי ונקיים מכל לכלוך, חלודה ושמן, לפני צביעה.
3. כל הריתוכים וההלחמות יהיו במלוא ההיקף ולפי כללי המקצוע, ויבוצעו בריתוך חשמלי.
4. ההלחמות תהיינה שלמות, מלאות, ללא נקבוביות או שלקה. תפר הריתוך יהיה חלק ואחיד ולא יבלוט מהפרופיל/הצינור.
5. כל הברגים יהיו מצופים וחיבורי הברגים יהיו נקיים ומותאמים.
6. כל מוצרי המתכת, כגון רגלי השולחנות וכו', יהיו מוצרים תעשייתיים, בעלי רמת גימור גבוהה.

ד. ברגים

1. כל הברגים בהם ישתמש הקבלן יהיו שטוחי ראש ובמישור המשטח.
2. הברגים יהיו מפלדה בלתי מחלידה.
3. ברגים שימשו לחיבור אלמנטים נושאים אל לוחות נגרים וכד' יחדרו לפחות למחצית עובי הלוחות.
4. ברגים או מחברים אחרים יקבעו בתוך החורים שנקדחו מראש. חל איסור מוחלט על קדיחת חורים בשטח בפריטי וחלקי ריהוט לצורך חיבור והרכבה.

ה. רגליות

הרגליות אם לא צוין אחרת, תהיינה מחומר P.V.C או מגומי קשה ותותאמנה לפרופיל הריהוט, את הרגליות יש לחבר לפרופיל באמצעות בורג "פטנט"

ו. דלתות ומגירות

1. דלתות ומגירות תהיינה בנות הסרה לצורך ניקוי וחיטוי.
2. מסילות מגירות וצירי דלתות יהיו בני החלפה בקלות.

3. דלתות תתוקנה עם צירי מתכת נסתרים וקפיצים, בעלי נעילה עצמית, עם אפשרות התאמה ל-3 כיוונים. מספר הצירים והעומס לכל ציר יותאמו לעומס הכולל של הדלת.

מפרט טכני - ריהוט משרדי, ריהוט למרחבים, ספריות, וחדרי המורים.

1. כללי

כל האלמנטים המוזכרים במפרט זה כפופים למפרט הטכני של הריהוט המוסדי המסומן **כנספח** למסמכי מכרז זה בשינויים המחוייבים, אלא אם מצוין אחרת. כל הפריטים יסומנו בהתאם למפורט בנספח זה.

מפרט ספציפי לארונות וכונניות

- הארונות והכונניות עשויים לוחות סיבית מצופה מלמין חד שכבתי עובי 17 מ"מ.
- גב ארון או כוננית בגובה מעל 120 ס"מ יהא עשוי כמו הדפנות, מלוח סיבית בעובי 17 מ"מ מצופה מלמין משני צדדים. גב ארונית או כוננית הנמוך מ-120 ס"מ יהא בעובי 5 מ"מ מצופה פורמייקה.
- הצוקל בגובה 7 ס"מ עשוי מעץ סנדוויץ בעובי 18 מ"מ עם מגרעת לצורך הצמדת הארון/הכוננית לקיר ללא הפרעה של הפנל בקיר.
- הקנטים יהיו עשויים מ-PVC בעובי 1.5 מ"מ בצבע לפי בחירת המזמין.
- המדפים בארונות ובכונניות יהיו בעובי 28 מ"מ מצופים מלמין טפ בשני הצדדים. מדף אחד בכוננית יהיה מחובר באופן קבוע. שאר המדפים בכוננית ובארונות מוחזקים על ידי מחזיקי מדפים מתכת עגולים ובעלי אפשרות הזזה. לכל מדף ב-3 מצבים מעלה או מטה כל 2.5 ס"מ.
- הצירים בדלתות הארונות יהיו מסוג סמוי (דגם סלידו או שווה ערך) עם קפיץ, תקניים ומאושרים על ידי מכון מוכר בישראל.
- בארונות עד לגובה 120 ס"מ יותקנו 2 צירים לכל דלת.
- בארונות הגבוהות מ-120 ס"מ יותקנו 3 צירים בכל דלת.
- בדלתות של הארונות בגובה 161 ס"מ ומעלה יותקנו בריחים פנימיים עגולים ומסיביים לסגירת הדלת כלפי מטה.
- מנעולים יותקנו על גבי כל הדלתות.
- פרזולים, ברגים וחלקי מתכת יהיו מצופי קורזיה. אביזרים חיצוניים יהיו מוגנים ו/או מצופים בציפוי דקורטיבי מתאי לגוון גמר הפריט.
- לכל דלת ארונית יותקנו ידית ומנעול. המנעולים יהיו גליליים ויעמדו בדרישות התקן הישראלי. כל מנעול יסופק עם 2 מפתחות זהים ממוספרים במספר זהה.
- הידיות תהיינה בציפוי דקורטיבי המתאים לגוון הכוננית / הארון במידה 9.6 ס"מ, לפי דרישות המזמין.
- צבע מלמין וקנט לפי בחירת המזמין.

מפרט ריהוט משרדי - שכיח							
תמונה להמחשה	הערות	מידות מקורבות בס"מ			תאור	שם	מס"ד
		רוחב	אורך	גובה			
	שרטוט מס' 1 בנספח זה	70-80	120	75	<p>שולחן ארגונומי חזית ישרה הצד הקצר ברוחב 50-60 ואורך 120, הצד הארוך ברוחב 70-80 ואורך 160 – 200 ס"מ עם רגלי "אלפא" ומסתור צניעות מפח.</p> <p>פלטה עליונה מלמין בעובי 28 מ"מ עם קנט 1.5 PVC מ"מ</p> <p>(מחופה פורמייקה). השולחן כולל מדף למקלדת מתחת לפלטה וכוס חיווט- לפי דרישה. לבחירת המזמין - השלוחה תבוצע עצמאית עם רגליים לפי שולחן ראשי או תחובר נסתר לשולחן ראשי ומצידה הנותר תחובר לשידה קבועה</p>	שולחן ארגונומי צורת "ר" צורת "ר" עם רגלי "אלפא" ומסתור צניעות מפח.	1
		70-80	140	75			
		70-80	160	75			
		70-80	180	75			
		70-80	200	75			
	שרטוט מס' 1 בנספח זה	70-80	120	75	<p>שולחן ארגונומי צורת "ר", מפרט זהה לסעיף 1, פלטה עליונה מלבדי (סנדביץ) בעובי 18 מ"מ עם חיפוי פורמייקה, צבע סטנדרט לבחירה כדוגמת אפור, קרם, בוק, עם קנט PVC.</p>	שולחן ארגונומי צורת "ר" צורת "ר" עם רגלי "אלפא" ומסתור צניעות מפח.	2
		70-80	140	75			
		70-80	160	75			
		70-80	180	75			
		70-80	200	75			
	שרטוט מס' 1 להלן	70-80	120	75	<p>שולחן ארגונומי צורת "ר", מפרט זהה לסעיף 1, פלטה עליונה מלבדי (סנדביץ) בעובי 18 מ"מ עם חיפוי פורמייקה, צבע סטנדרט לבחירה כדוגמת אפור, קרם, בוק, עם קנט PVC.</p>	שולחן ארגונומי צורת "ר" צורת "ר" עם רגלי "אלפא" ומסתור צניעות מפח עם רגל "אלפא" ורגל נוספת ארגז קבוע 5 מגירות	3
		70-80	140	75			
		70-80	160	75			
		70-80	180	75			
		70-80	200	75			
	שרטוט מס' 1 (למעט דגם הרגליים) בנספח זה	70-80	120	75	<p>שולחן ארגונומי חזית ישרה הצד הקצר ברוחב 50-60 ואורך 120, הצד הארוך ברוחב 70-80 ואורך 160 – 200 ס"מ עם רגלים בדגם "חלון" בתוספת קושרות ומסתור צניעות מפח.</p> <p>פלטה עליונה מלמין בעובי 28 מ"מ עם קנט 1.5 PVC מ"מ</p> <p>(מחופה פורמייקה). השולחן כולל מדף למקלדת מתחת לפלטה וכוס חיווט- לפי דרישה. לבחירת המזמין - השלוחה תבוצע עצמאית עם רגליים לפי שולחן ראשי או תחובר נסתר לשולחן ראשי ומצידה הנותר תחובר לשידה קבועה</p>	שולחן ארגונומי צורת "ר" צורת "ר" עם רגלים בדגם "חלון" ומסתור צניעות מפח.	4
		70-80	140	75			
		70-80	160	75			
		70-80	180	75			
		70-80	200	75			
	שרטוט מס' 1	70-80	120	75	שולחן ארגונומי צורת "ר", מפרט זהה לסעיף 4,	שולחן ארגונומי	5

	(למעט דגם הרגליים) בנספח זה	70-80	140	75	פלטה עליונה מלבד (סנדביץ) בעובי 18 מ"מ עם חיפוי פורמייקה, צבע סטנדרט לבחירה כדוגמת אפור, קרם, בוק, עם קנט PVC.	צורת ר"ר חזית ישרה עם רגלים בדגם "חלון" ומסתור צניעות מפה.	
	שרטוט מס' 2 בנספח זה	60-80	120	75	שולחן מלבני עם רגל דגם "אלפא" ומסתור צניעות מפה.	שולחן משרדי מלבני, עם רגלי "אלפא" ומסתור צניעות מפה.	6
		60-80	140	75	פלטה עליונה מלבני עובי 28 מ"מ עם קנט 1.5 מ"מ PVC (מחופה פורמייקה).		
		60-80	160	75	פלטה עליונה מלבני עובי 28 מ"מ עם קנט 1.5 מ"מ PVC (מחופה פורמייקה).		
		60-80	180	75	פלטה עליונה מלבני עובי 28 מ"מ עם קנט 1.5 מ"מ PVC (מחופה פורמייקה).		
		60-80	200	75	פלטה עליונה מלבני עובי 28 מ"מ עם קנט 1.5 מ"מ PVC (מחופה פורמייקה).		
	שרטוט מס' 2 (למעט סוג פלטה העץ) בנספח זה	60-80	120	75	שולחן מלבני, מפרט זהה לסעיף 6, פלטה עליונה מלבד (סנדביץ) בעובי 18 מ"מ עם חיפוי פורמייקה, צבע סטנדרט לבחירה כדוגמת אפור, קרם, בוק, עם קנט PVC.	שולחן משרדי מלבני, עם רגלי "אלפא" ומסתור צניעות מפה.	7
		60-80	140	75	פלטה עליונה מלבני עובי 28 מ"מ עם קנט 1.5 מ"מ PVC (מחופה פורמייקה).		
		60-80	160	75	פלטה עליונה מלבני עובי 28 מ"מ עם קנט 1.5 מ"מ PVC (מחופה פורמייקה).		
		60-80	180	75	פלטה עליונה מלבני עובי 28 מ"מ עם קנט 1.5 מ"מ PVC (מחופה פורמייקה).		
		60-80	200	75	פלטה עליונה מלבני עובי 28 מ"מ עם קנט 1.5 מ"מ PVC (מחופה פורמייקה).		
	שרטוט מס' 2 (למעט דגם הרגליים) בנספח זה	60-80	120	75	שולחן מלבני עם רגל דגם "חלון" בתוספת קושרות ומסתור צניעות מפה.	שולחן משרדי מלבני, עם רגלי חלון ומסתור צניעות מפה.	8
		60-80	140	75	פלטה עליונה מלבני עובי 28 מ"מ עם קנט 1.5 מ"מ PVC (מחופה פורמייקה).		
		60-80	160	75	פלטה עליונה מלבני עובי 28 מ"מ עם קנט 1.5 מ"מ PVC (מחופה פורמייקה).		
		60-80	180	75	פלטה עליונה מלבני עובי 28 מ"מ עם קנט 1.5 מ"מ PVC (מחופה פורמייקה).		
		60-80	200	75	פלטה עליונה מלבני עובי 28 מ"מ עם קנט 1.5 מ"מ PVC (מחופה פורמייקה).		
	שרטוט מס' 2 (למעט דגם הרגליים וסוג פלטה העץ) בנספח זה	60-80	120	75	שולחן מלבני, מפרט זהה לסעיף 8, פלטה עליונה מלבד (סנדביץ) בעובי 18 מ"מ עם חיפוי פורמייקה, צבע סטנדרט לבחירה כדוגמת אפור, קרם, בוק, עם קנט PVC.	שולחן משרדי מלבני, עם רגלי חלון ומסתור צניעות מפה.	9
		60-80	140	75	פלטה עליונה מלבני עובי 28 מ"מ עם קנט 1.5 מ"מ PVC (מחופה פורמייקה).		
		60-80	160	75	פלטה עליונה מלבני עובי 28 מ"מ עם קנט 1.5 מ"מ PVC (מחופה פורמייקה).		
		60-80	180	75	פלטה עליונה מלבני עובי 28 מ"מ עם קנט 1.5 מ"מ PVC (מחופה פורמייקה).		
		60-80	200	75	פלטה עליונה מלבני עובי 28 מ"מ עם קנט 1.5 מ"מ PVC (מחופה פורמייקה).		
	שרטוט מס' 7 בנספח זה			50	ארונית 4 מגירות לשולחן עם מגירה ראשונה עם אפשרות נעילה, כולל מפתח בעל ראש מתקפל, עשויה מלבני 18 מ"מ, גב הארון - מלבני 18 מ"מ, חלק פנימי של המגירות מלבני עם קנט קנט PVC 1.5 מ"מ, מסילות טלסקופיות ממתכת לארונית מגירות, מחברים סמויים למגירות, בכל מגירה מנגנון לעצירה ומניעת שליפתה מהמסלול באופן לא רצוני. קשת ניקל 9.6 ס"מ, כולל 4 גלגלים מפלסטיק יצוק כפול, בעלי עמידות למשקל ארונית מלאה בציוד.	ארונית 4 מגירות לשולחן-ניידת	10

	שרטוט 7' מס (למעט הגלגלים) בנספח זה			50	ארונית 4 מגירות לשולחן, מפרט זהה לסעיף 10 , ארונית קבועה, ללא גלגלים , עם צוקל	ארונית 4 מגירות לשולחן-קבועה	11
	שרטוט 8' מס זה בנספח זה	40	80	90	יחידת ארון בעל 2 דלתות נמוך, גוף הארון כולל מדפי חלוקה אופקיים ואנכיים וכולל דפנות לפי תוכנית עשוי מלמין 18 מ"מ, גב הארון עשוי מלמין 18 מ"מ מצופה לפי גוון הפלטה העליונה, פלטה עליונה תבוצע ממלמין בעובי 28 מ"מ ותבלוט 2 ס"מ בקדמת הארון. צוקל תחתון בגובה 8 ס"מ מעץ סנדוויץ בעובי 18 מ"מ, דלתות ציר ממלמין בעובי 18 מ"מ כולל ידיות. כולל אפשרות נעילה.	ארון 2 דלתות נמוך	12
	שרטוט 9' מס זה בנספח זה	40	120	90	כנ"ל בסעיף 12 אך בעל 3 דלתות	ארון 3 דלתות נמוך	13
	שרטוט 10' מס זה בנספח זה	40	160	90	כנ"ל בסעיף 12 אך בעל 4 דלתות	ארון 4 דלתות נמוך	14
	שרטוט 11' מס זה בנספח זה	45	120	90	יחידת ארון בעל 2 דלתות הזזה נמוך, גוף הארון עשוי מלמין 18 מ"מ, מדפי חלוקה אופקיים ואנכיים וכולל דפנות עשוי מלמין 18 מ"מ , גב הארון עשוי מלמין 18 מ"מ מצופה לפי גוון הפלטה העליונה, פלטה עליונה תבוצע ממלמין בעובי 28 מ"מ ותבלוט 2 ס"מ בקדמת הארון. צוקל תחתון בגובה 8 ס"מ מעץ סנדוויץ בעובי 18 מ"מ, דלתות הזזה ממלמין בעובי 18 מ"מ כולל ידיות וכולל מסילות מדגם "טרולה" (מסילות בריח עליון וגלגל תחתון - אלומיניום בלבד). כולל אפשרות נעילה.	ארון 2 דלתות הזזה נמוך	15
	שרטוט 12' מס זה בנספח זה	45	160	90	יחידת ארון בעל 4 דלתות גבוה, גוף הארון עשוי ממלמין 17 מ"מ, מדפי חלוקה אופקיים ואנכיים יבוצעו ממלמין 18 מ"מ, פלטה עליונה תבוצע ממלמין עובי 28 מ"מ ותבלוט 2 ס"מ בקדמת הארון. גב הארון יבוצע ממלמין 18 מ"מ מצופה לפי גוון הפלטה העליונה, צוקל תחתון בגובה 8 ס"מ מעץ סנדוויץ בעובי 18 מ"מ בציפוי פורמיקה כולל הגבהות פלסטיק להגנה על העץ. דלתות כנף בעובי 18 מ"מ כולל ידיות. אפשרות נעילה בחלק	ארון 4 דלתות גבוה	16

					עליון ותחתון.		
					ארון עץ 2 דלתות תחתונות + מדפים במידות H80/40/210 ס"מ חלק תחתון בגובה 80 ס"מ עם נעילה ומדף 1 בתוך הארון שאר הארון כלפי מעלה עם 2 מדפים	ארון עץ 2 דלתות	17
					כוננית לקלסרים במידות H80/40/210 ס"מ עם 5 מדפים	כוננית לקלסרים	18
					כוננית לקלסרים במידות H80/30/210 ס"מ עם 5 מדפים	כוננית לקלסרים	19
					ארונית 2 דלתות הזזה במידות X40X76-120 64H ס"מ עם נעילה ומדף בתוך הארונית	ארונית 2 דלתות הזזה	20
	שרטוט מס' 16 בנספח זה	45	120	210	יחידת ארון בעל 4 דלתות גבוה, גוף הארון עשוי ממלמין 18 מ"מ, מדפי חלוקה אופקיים ואנכיים יבוצעו ממלמין 18 מ"מ, פלטה עליונה תבוצע מלמין עובי 28 מ"מ ותבלוט 2 ס"מ בקדמת הארון. גב הארון יבוצע מלמין 18 מ"מ מצופה לפי גוון פלטה עליונה, צוקל תחתון בגובה 8 ס"מ מעץ סנדוויץ בעובי 18 מ"מ בציפוי פורמייקה כולל הגבהות פלסטיק להגנה על העץ. דלתות כנף בעובי 18 מ"מ כולל ידיות. אפשרות נעילה בחלק עליון ותחתון.	ארון דלתות הזזה	21
	שרטוט מס' 17 בנספח זה	45	160	210	כנ"ל בסעיף 44 במידות עפ"י פירוט הנ"ל.	ארון דלתות הזזה	22

שרטוטים - ריהוט משרדי, ריהוט למרחבים, ספריות וחדרי מורים

שרטוט מס' 1 - שולחן ארגונומי

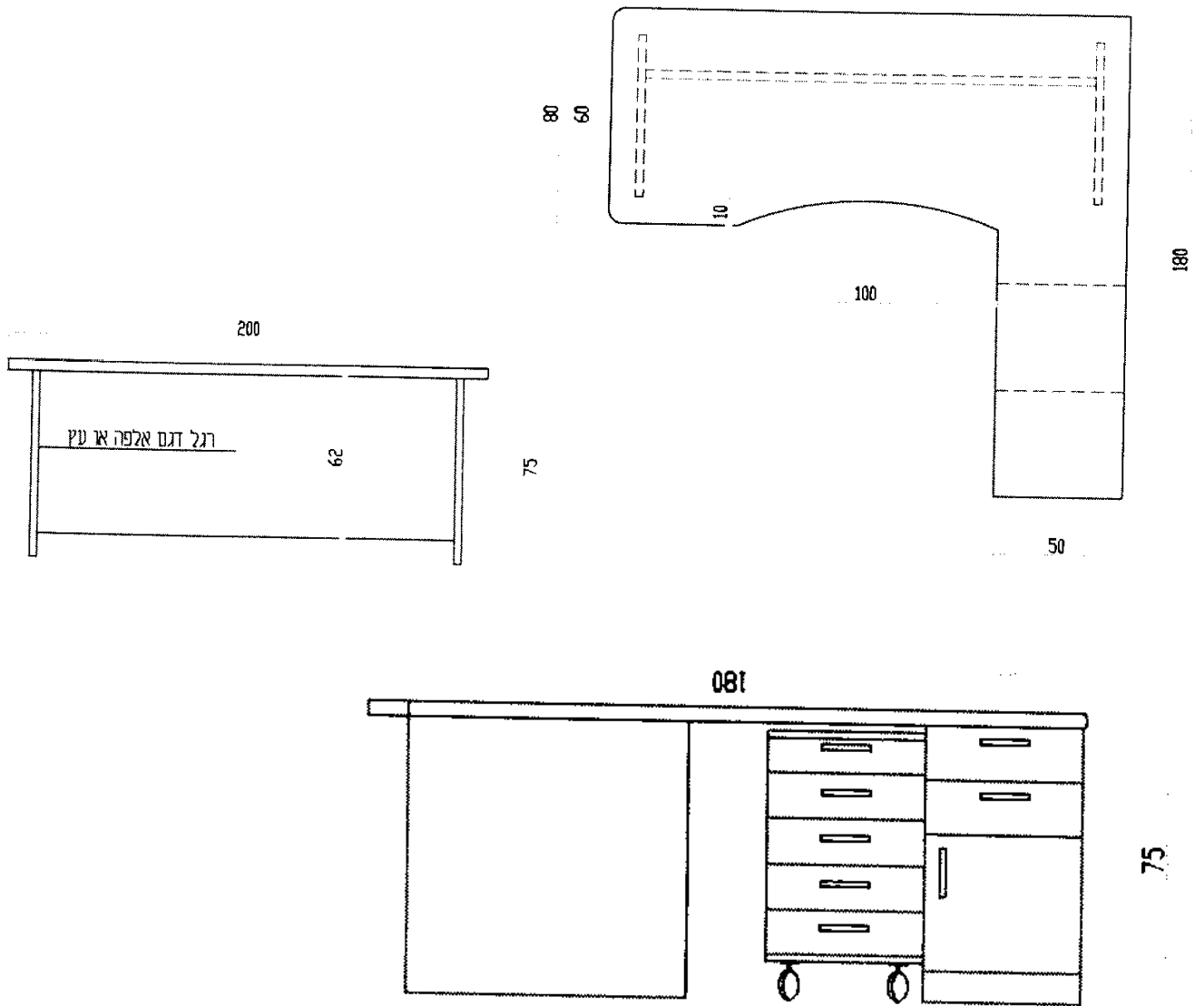

שרטוט מס' 2- שולחן משרדי מלבני

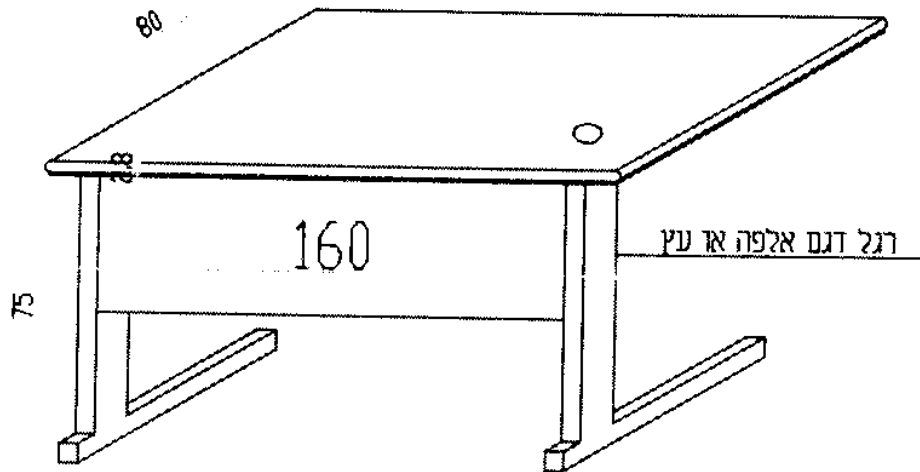

שרטוט מס' 3- שלוחת הארכה לשולחן משרדי

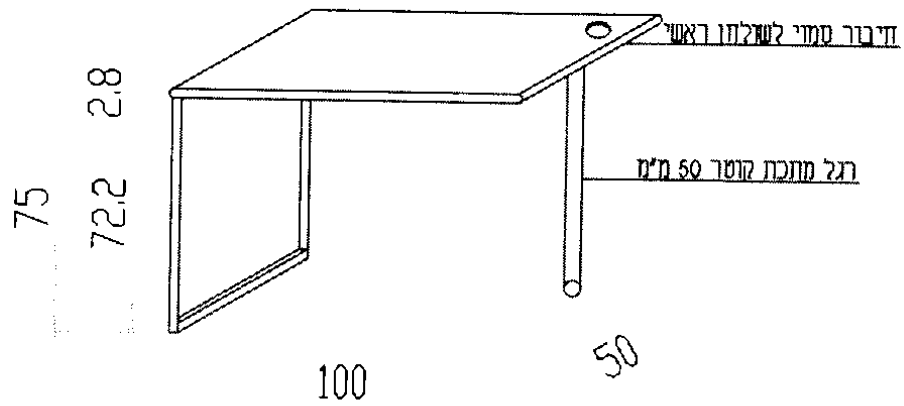

שרטוט מס' 4 - שולחן ישיבות

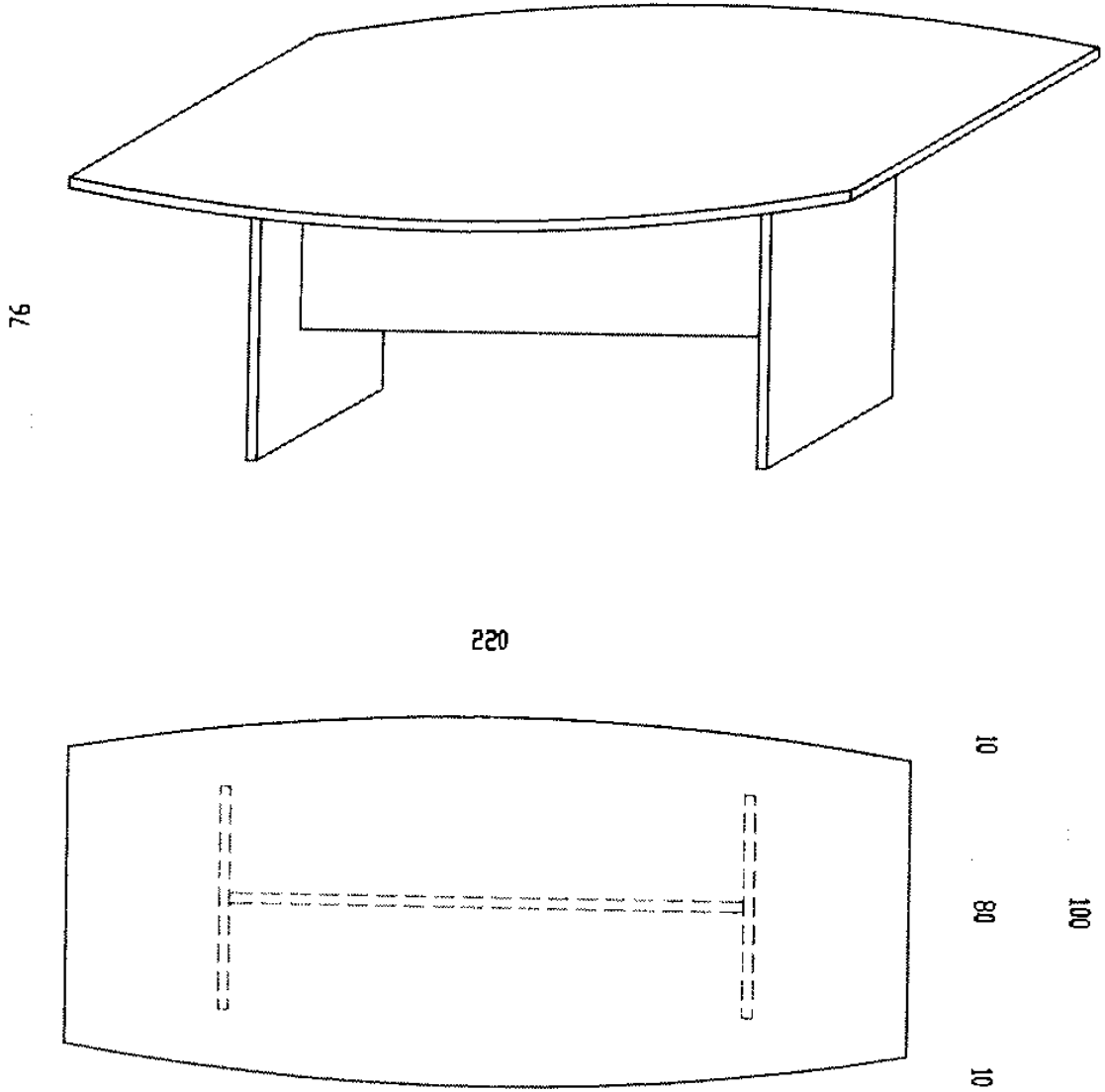

שרטוט מס' 5 - שידה קבועה

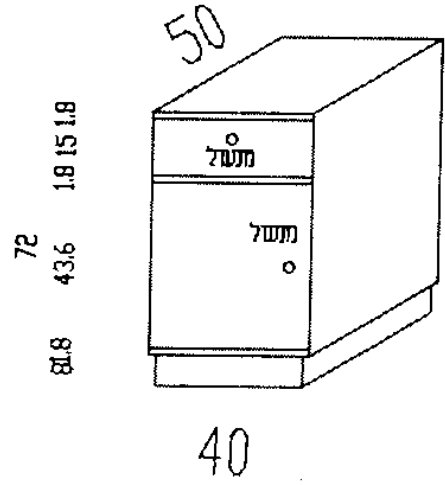
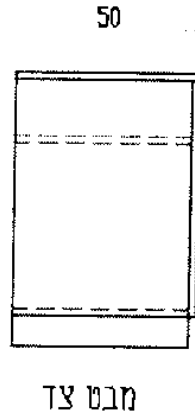
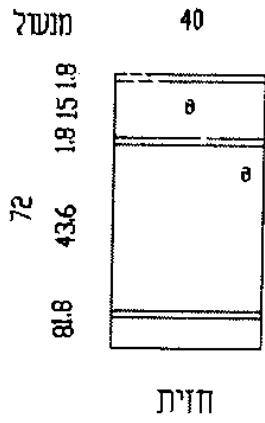

שרטוט מס' 6 - שידה קבועה (סעיף 29)

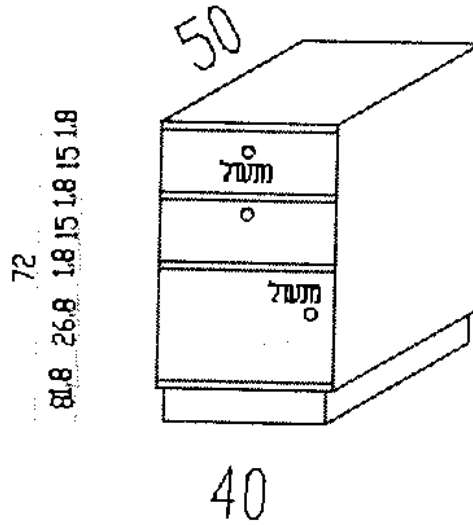

שרטוט מס' 7 - ארונית ניידת

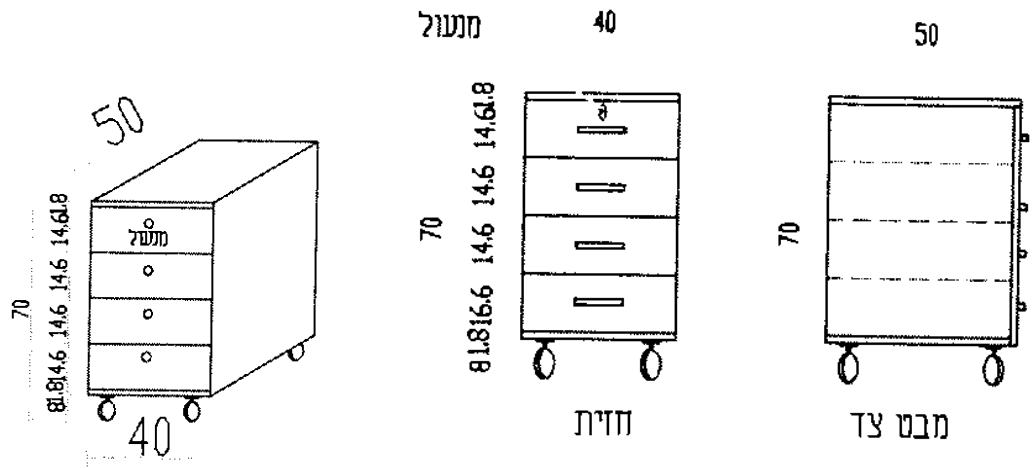

שרטוט מס' 8 - ארון 2 דלתות נמוך

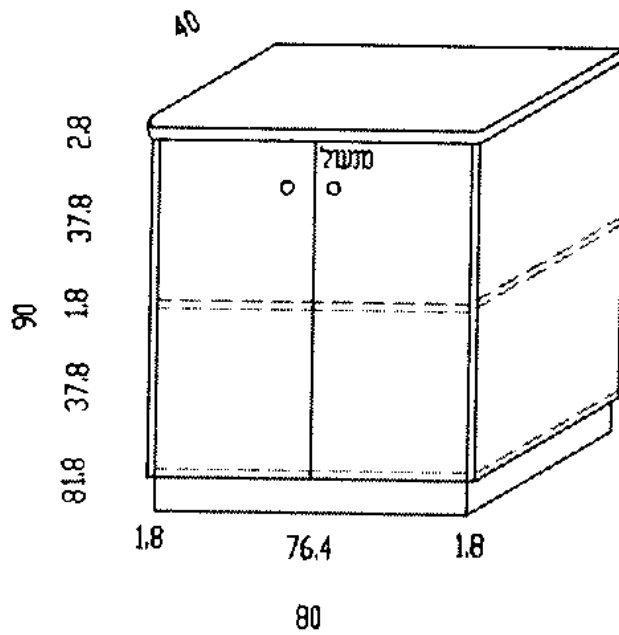

שרטוט מס' 9- ארון 3 דלתות נמוך

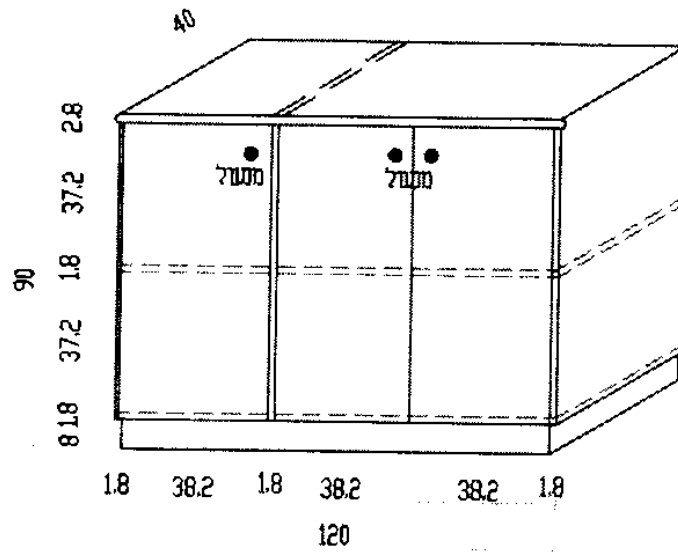

שרטוט מס' 10- ארון 4 דלתות נמוך

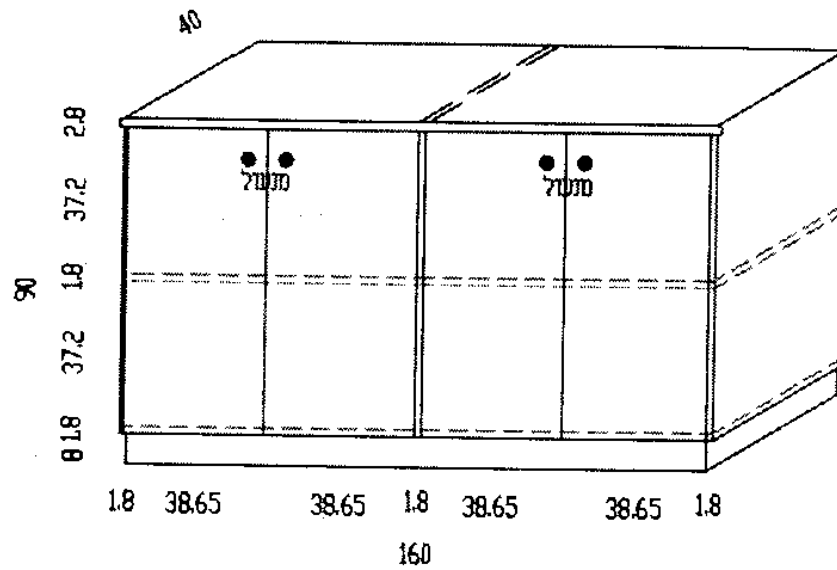

שרטוט מס' 11- ארון 2 דלתות הזזה נמוך

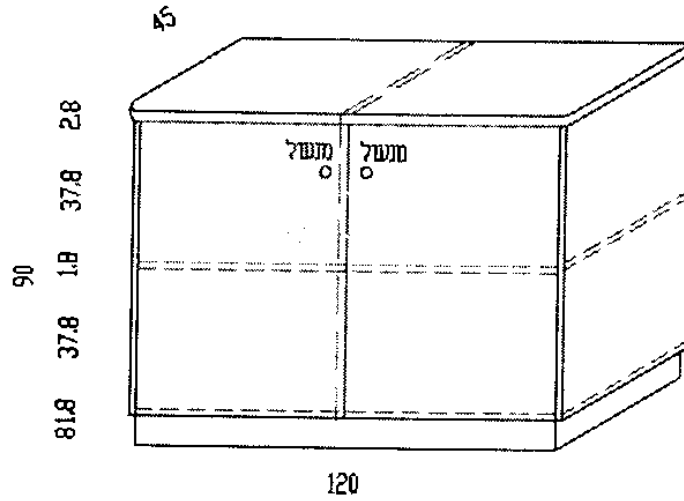

שרטוט מס' 12- ארון 2 דלתות הזזה נמוך

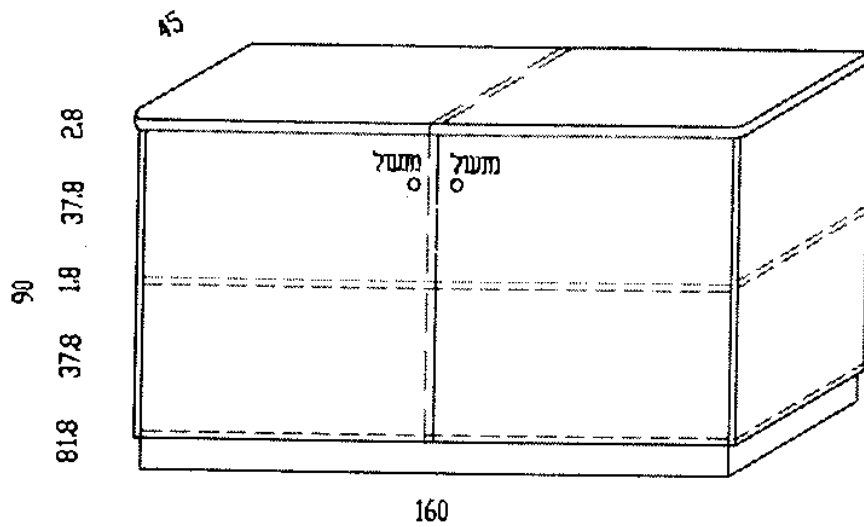

שרטוט מס' 14 - ארון דלתות ציר תחתון, מדפים עליון

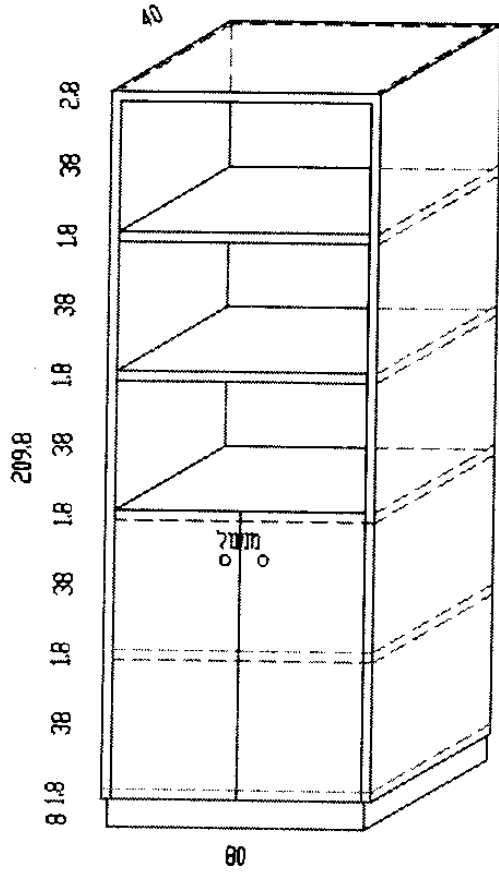

שרטוט מס' 13 - ארון 4 דלתות גבוה

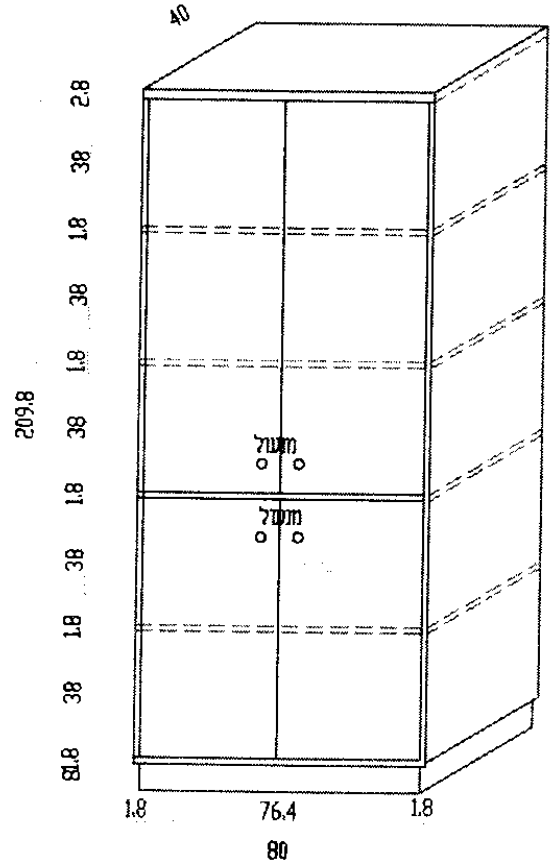

שרטוט מס' 15 - ארון דלתות ציר תחתון, ויטרינה עליון

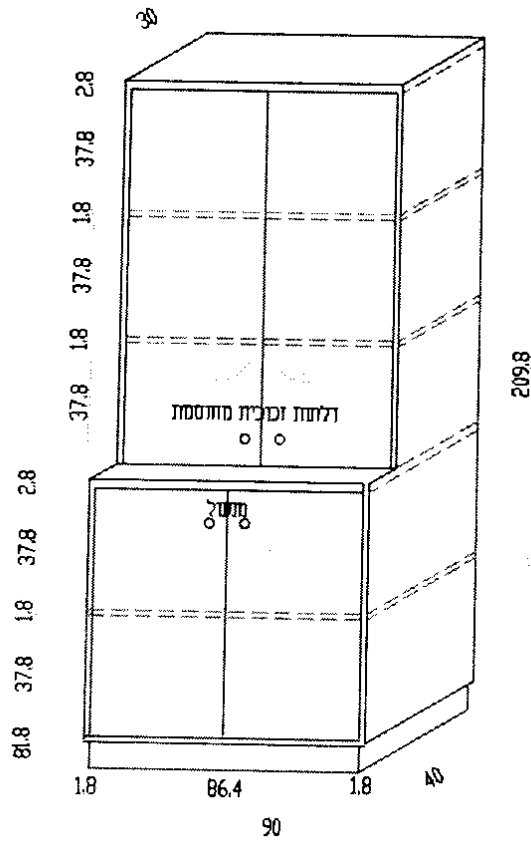

2

שרטוט מס' 16 - ארון דלתות הזזה

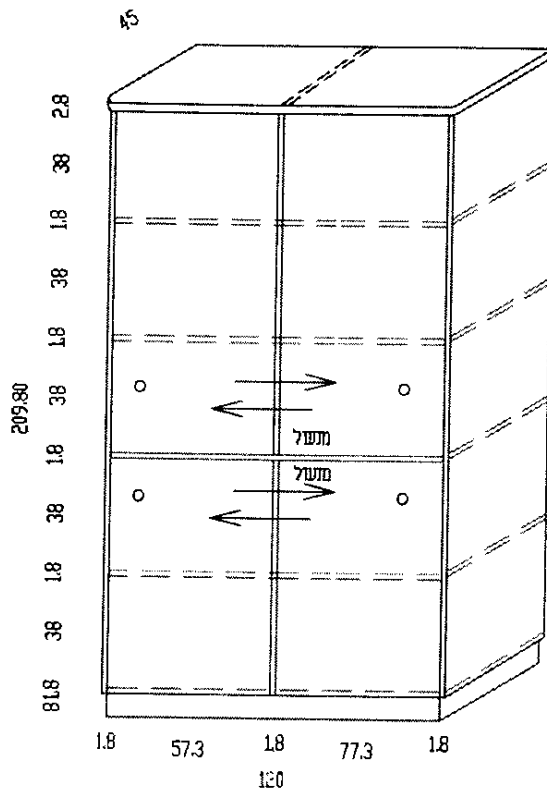

שרטוט מס' 17 - ארון דלתות הזזה

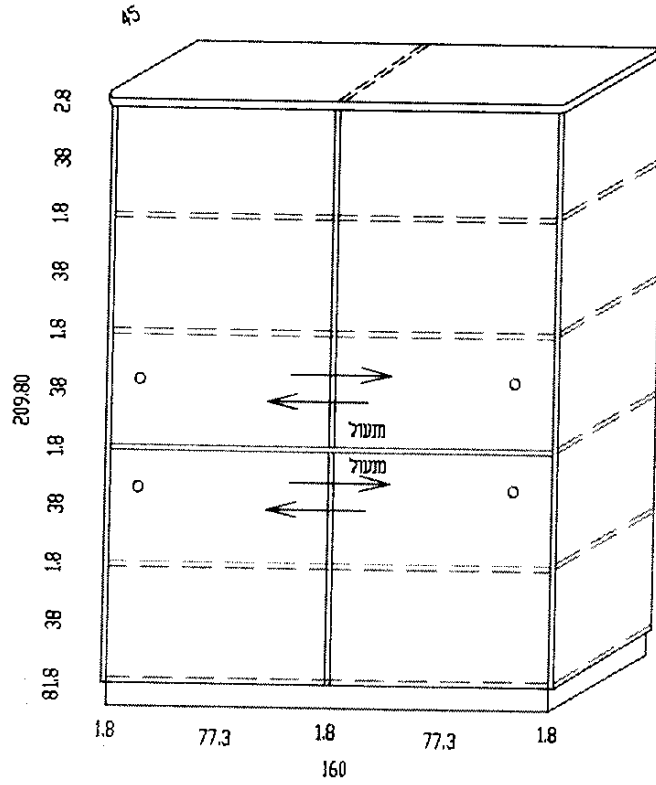

שרטוט מס' 18 - ארון דלתות ציר

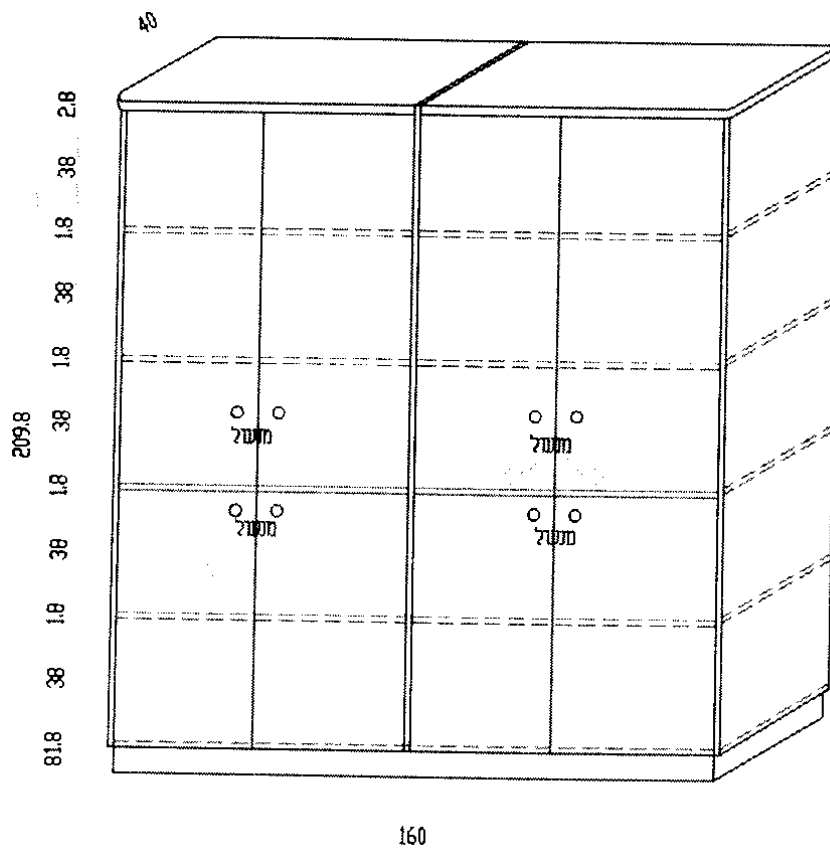

שרטוט מס' 19- ארון דלתות הזזה

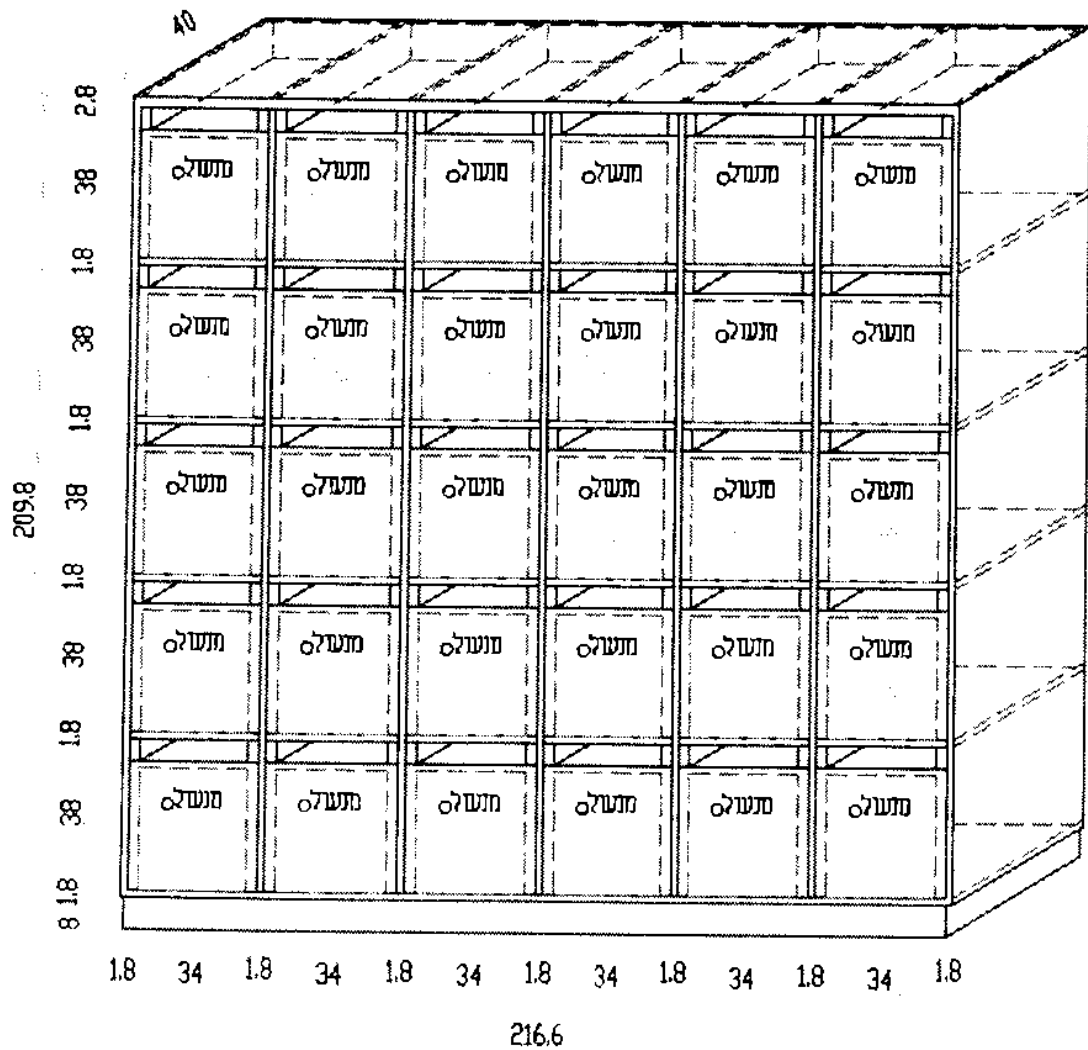

דוגמא לתא בודד -

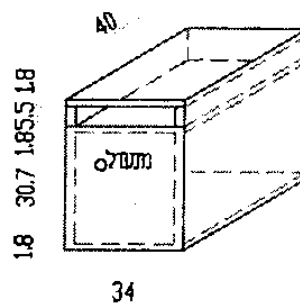

מסמך ג'

הצהרת המציע מכרז משותף מס' 02/21

לכבוד

הרשויות הרשויות רמת גן, רחובות, טבריה, מעלה אדומים, קריית שמונה, מוא"ז מטה בנימין, מוא"ז גזר, מוא"ז חבל יבנה, מודיעין עילית

ג.א.ג.,

הנדון: מכרז לאספקת ריהוט משרדי, מוס"ח וגני ילדים, לרשויות מקומיות – פרק א', ריהוט משרדי

1. אני הח"מ מצהיר כי קראתי בעיון את כל מסמכי המכרז והנני מודע ומכיר את מהותה המקצועית של העבודה נשוא המכרז ומקבל על עצמי את ההתחייבויות וההצהרות במסמכי המכרז השונים ומבלי לגרוע מהם והצהרתי כאן באה בנוסף.
2. הנני מצהיר כי הבנתי את כל מסמכי המכרז כולל נספחיו וכי תנאי המכרז וכל הגורמים האחרים המשפיעים על ביצוע העבודות נשוא המכרז, ידועים ומוכרים לי וכן כי הבנתי את שיטת המכרז ואת אופן ביצוע הספקת הריהוט, השתתפתי במפגש ההבהרות ואני מכיר את התנאים לפיהם אצטרך לבצע את האספקה, ולקבל שכרי וכי בהתאם לכך קבעתי את הצעתי.
3. אני מצהיר כי ידוע לי שהשירות המבוקש במכרז הינו אספקה של ריהוט משרדי ובכלל זה – באחריותי לבצע את אספקת הריהוט, בהתאם להצעתי במכרז, עפ"י המחירון, בהתאם לדרישת מי מהרשויות המזמינות על פי צרכיהן, לשיקול דעתן הבלעדי והכלל כמפורט במסמכי המכרז והזמנת הרכש (להלן – **האספקה**).
4. הכמויות, המספרים, הסכומים וההיקפים שהוצגו במכרז או במפגש ההבהרות (להלן – **הנתונים**) נועדו לאפשר למציע לאמוד ולהעריך את הנדרש ממנו ואין בהם כדי לחייב את הרשויות, לא לדיוקם ולא להיקף כלשהו.
5. אני מצהיר כי הצעתי מביאה בחשבון את מכלול העלויות, שיחולו על מתן האספקה במכרז זה וכוללים את מלוא התמורה אותה אנחנו מבקשים עבור האספקה, בהתאם להוראות המכרז, מפרטי הביצוע והטובין ומכלול הדרישות וכל דרישות המכרז והחווה וכוללת גם את האספקה, הובלה, ניוד, של הריהוט הדרוש, אגרות, רישיונות, אישורים ו/או כל תשלום אחר אותו חייב לשלם המשתתף, בין בגין המכרז ובין בגין פעילותו הקשורה למכרז.
6. להבטחת קיום הצעתי הנני מצרף ערבות בנקאית ללא תנאי לטובת הרשויות בנוסח המצורף למסמכי המכרז.
7. המציע מצהיר כי ידוע לו, שיכול ולחלק מהרשויות מונה חשב מלווה, כפועל יוצא, כל התקשרות עם אותה רשות לרבות התקשרות זו, מחייבת את אישור החשב המלווה.
8. המציע מצהיר כי ידוע לו ששרד עורכי דין מ. בר לב ושות', ערך, מלווה, ומנהל את המכרז (להלן – **שירותי הייעוץ/ניהול**).
9. המציע מצהיר כי ידוע לו שעבור מתן שירותי הייעוץ/ הניהול הוסכם עם הרשויות שהיועץ יהא זכאי לדמי טיפול בשיעור של 1.5% בתוספת מע"מ כדון, מסך התמורה, לה יהא זכאי הזוכה בגין כל הזמנה שתסופק לרשות המזמינה במשך כל תקופת החווה ותקופות ההארכה לחווה (להלן – **דמי הטיפול**), אשר ישולמו על ידי כל זוכה.
10. המציע מצהיר כי ידוע לו, שלצורך הסדרת תשלום דמי הטיפול, נקבע מנגנון כדלקמן –
 - 10.1. בתום כל רבעון, עד ליום ה- 5 לחודש העוקב לרבעון, יעביר הזוכה לכתובת הדוא"ל avishag@barlevlaw.co.il כרטסת חשבונאית מפורטת הכוללת את כל ההזמנות שסופקו

לכל רשות ברבעון העוקב, כוללת את שם הרשות, שמות הפריטים ומס"ד, מועד אספקה, ומחיר.

10.2. הזוכה יעביר ליועץ את דמי הטיפול, סך של 1.5% מהתמורה לה יהא זכאי בגין כל הזמנה שסופקה באותו רבעון, עד ליום ה-15 לחודש העוקב לרבעון.

10.3. איחור בתשלום יגרור סנקציות העומדות לרשות היועץ מכח הדין ומכח מכרז זה, לרבות ולא רק, חילוט ערבות הבנקאית.

10.4. איש הקשר מטעם המציע לניהול התחשבות מול היועץ הינו _____ בנושא בתפקיד _____ במציע, טלפון איש הקשר _____ כתובת דוא"ל של איש הקשר _____.

11. אני מצהיר בזאת כי:

א. הנני בעל הידע והמומחיות הדרושים לעמוד בדרישות המכרז והנני מסוגל מכל בחינה שהיא, לבצע את כל הדרישות ו/או התחייבויות על פי הוראות המכרז.

ב. ברשותי, או יש בכוחי להשיג את כל כוח האדם והציוד והאמצעים הדרושים על מנת לבצע את האספקה נשוא המכרז.

ג. הנני מתחייב כי אעמוד בכל הדרישות הנדרשות עפ"י כל דין ו/או תקן לצורך האספקה נשוא המכרז, לרבות דרישות בטיחות וגהות בעבודה, ולרבות תשלום לעובדי עפ"י חוק שכר מינימום לפחות.

ד. המחירים בהצעתי, כפי שנרשמו על ידי, כוללים את כל ההוצאות, בין מיוחדות ובין כלליות, מכל מין סוג הכרוכות בביצוע האספקה נשוא המכרז על פי תנאי המכרז, לרבות רווח, וכל הוצאה אחרת, לא כולל מע"מ.

ה. הצעתנו זו בתוקף ותחייב אותנו עד סיום תוקפה של הערבות לקיום ההצעה ועד בכלל.

ו. ידוע לי כי, כי אין הרשויות מתחייבות לקבל את ההצעה הזולה ביותר או הצעה כל שהיא וכי הרשויות שומרות לעצמן את הזכות לפצל את הזכייה בין מספר מציעים.

12. אם אזכה במכרז הנדון, הנני מתחייב לבצע את התחייבויותי עפ"י המכרז בהתאם לכל תנאיו, לשביעות רצון הרשויות ו/או הממונה מטעמן, ועל פי הוראות ההסכם בכפוף לדין.

13. אם הצעתי תתקבל, הריני מתחייב לבצע גם את כל הפעולות המפורטות להלן:

א. תוך 14 ימים מתאריך הודעתכם בדבר זכייתי במכרז:

(1) לחתום על ההסכם ולהחזירו למי מהרשויות המזמינות כשהוא חתום כדין.

(2) להמציא לכם במעמד חתימת ההסכם, ערבות בנקאית לקיום החוזה ואישור קיום ביטוחים, הכולל כדרישות הרשויות.

ב. לא יאוחר מ-17 יום (ימים קלנדריים) מיום הודעתכם בדבר זכייתי במכרז, להתחיל בביצוע האספקה נשוא המכרז.

14. אני מצהיר בזאת, כי ידוע לי שכל שאין ביכולתי לעמוד בהתחייבויותי המנויות בסעיפים 8 ו-9 לעיל, כולן או מקצתן, תהינה הרשויות רשאיות לבטל את זכייתי במכרז וכן תהינה רשאיות לחלט את הערבות הבנקאית, המצורפת להצעתי זו, ולהתקשר עם ספק אחר לביצוע האספקה, נשוא הצעתי.

15. כן ידוע לי ואני מסכים שסכום הערבות (ביחד ולחוד) ישמש פיצוי קבוע ומוסכם מראש, עקב אי קיום ההתחייבויות, שנטלתי על עצמי עם הגשת הצעתי למכרז.

16. כן ידוע לי, שבחילוט הערבות לא יהא כדי לפגוע בכל זכות או סעד, שיעמדו לרשות הרשויות עקב הפרת ההתחייבויות, שאני נוטל על עצמי עם הגשת הצעתי למכרז.

17. המציע מצהיר, כי ידוע לו כי חל איסור למחוק ו/או לתקן ו/או לשנות את מסמכי המכרז. כל שינוי ו/או תוספת ו/או מחיקה ו/או תיקון, שיעשו במסמכי המכרז או כל הסתייגות ביחס אליהם, בין על ידי שינוי או תוספת בגוף המסמכים ובין במכתב לוואי או בכל דרך אחרת, עלולים להביא לפסילת ההצעה.

18. בעצם הגשת הצעה זו, הריני נותן הסכמתי לכל התנאים הכלולים במסמכי המכרז, והנני מוותר בזאת ויתור סופי, מוחלט ובלתי מסויג על כל טענה בקשר לכל תנאי המכרז ו/או הוראה הכלולים במכרז לרבות דרישותיו.

פרטי המצהיר

שם המצהיר: _____ ח.פ. _____

כתובת: _____ טלפון: _____ פקס: _____

פרטי החותם/ים מטעם המצהיר: שם פרטי _____ משפחה _____ ת.ז. _____

תפקידי במציע _____

תאריך: _____ חתימה + חותמת: _____

אישור עו"ד

אני הח"מ, _____ עו"ד, מאשר/ת בזאת כי ביום _____ הופיע בפני מר _____ נושא ת.ז. _____ וכי הינו הרשאי ומוסמך להתחייב בשם המציע ולאחר שהבין את תוכן ומשמעות התחייבותו והצהרתו לעיל, חתם בפני על הצהרה זו.

עורך - דין

מסמך ד'

הצעת המציע- פרק א'- ריהוט משרדי

לכבוד

הרשויות הרשויות רמת גן, רחובות, טבריה, מעלה אדומים, קריית שמונה, מוא"ז מטה בנימין, מוא"ז גזר, מוא"ז חבל יבנה, מודיעין עילית

ג.א.נ.

הנדון: הצעת מחיר למכרז מס' 02/21 לאספקת ריהוט משרדי, מוס"ח וגני ילדים, לרשויות מקומיות

הצעת המחיר של המציע תוגש ע"ג קובץ אקסל המצורף לפרק, באמצעות החסן נייד (דיסק און קי)

1. בשם _____ (שם המציע), הרינו מתכבדים להגיש בזאת, את הצעתנו, בהתאם להוראות המכרז.
2. המחירים המוצעים על ידנו (להלן: "התמורה"), מהווה מחיר סופי וכולל את כל ההוצאות בין מיוחדות ובין כלליות, מכל מין וסוג שהוא לרבות הייצור או הייבוא, הבדיקות והמדידות, ההובלה, הטעינה והפריקה, ההרכבה, האחריות לפריטים, השימוש בכלי רכב, הביטוחים, המסים, ההיטלים וכל דבר אחר הדרוש לביצוע העבודות נשוא המכרז.
3. ידוע לי כי, לועדת המכרזים שמורה הזכות לפצל את הזכיה בין מספר מציעים או להזמין את ביצוע כל השירותים נשוא המכרז ממציע אחד ו/או להזמין רק חלק מהעבודות לפי ראות עיניה ועל פי שיקול דעתה הבלעדי, אין הרשויות המקומיות מתחייבת לקבל את ההצעה הנמוכה ביותר.
4. ידוע לנו כי בכל תקופת תוקפו של ההסכם, תהיינה רשאית הרשות המזמינה לפנות אל אחד הזוכים במכרז או יותר, במישרין ולהזמין ממנו פריטים.
5. מובהר בזאת כי לא תשולם כל תמורה נוספת בגין ביצוע העבודות נשוא המכרז, על כל הכרוך בה, מעבר למחיר נשוא הצעתנו זו, וכי לא נהיה זכאים לתמורה נוספת אלא אם דרשה זאת הרשות המקומית מראש ובכתב ע"י מורשי החתימה בעירייה, ובכל מקרה לא נהיה זכאים לתוספת בגין השירותים הנוספים מעבר למחירים הנקובים להלן.
6. ידוע לנו כי עבור מתן שירותי הניהול, לעריכה, הכנה וליווי המכרז, פרסום, ניהול הליכי המכרז, יהא זכאי היועץ, לדמי טיפול בשיעור של 1.5% בתוספת מע"מ כדיון, מסך התמורה, לה יהא זכאי הזוכה בגין כל הזמנה שתסופק לרשות המזמינה. התמורה תועבר ליועץ בהתאם למנגון הקבוע במסמך ג', הצהרת המציע.
7. הצעות המחיר ייבחנו בהתאם למשקולות המפורטות להלן-
70% - הצעת המציע לפריטים השכיחים.
30% - הצעת המציע לפריטים שאינם שכיחים.
8. המציעים ימלאו את הצעתם לכל הפריטים, השכיחים ושאינם שכיחים.

9. המציע יצרף להצעתו קטלוג עם כלל הריהוט אותו הוא מספק לשוק החופשי, עם מחירים לצידם. הרשויות תהיינה רשאיות להזמין מוצרים מהקטלוג **בהפחתה של 30% אחוז הנחה**.
10. כל מוצר חדש שהספק יוציא, המחליף מוצר קיים המנוי בסל המוצרים במכרז או בקטלוג, הספק יספק לרשויות באותו המחיר הנקוב במחירוני המכרז והקטלוג, לאחר הפחתה של אחוז ההנחה המוצע.
11. מובהר בזאת כי לא תשולם כל תמורה נוספת מעבר למחיר נשוא הצעתנו זו.

פרטי המציע

שם המציע: _____ ח.פ. _____

כתובת: _____ טלפון: _____ פקס: _____

פרטי החותם/ים מטעם המציע: שם פרטי _____ משפחה _____ ת.ז. _____

תפקידי במציע _____

תאריך: _____ חתימה + חותמת: _____

אישור עו"ד

אני הח"מ, _____ עו"ד, מאשר/ת בזאת כי ביום _____ הופיע בפני מר _____ נושא ת.ז. _____ וכי הינו הרשאי ומוסמך להתחייב בשם המציע ולאחר שהבין את תוכן ומשמעות התחייבותו לעיל, חתם בפני על מסמך זה.

עורך - דין

מסמך ה'

הסכם

שנערך ונחתם ביום _____ לחודש _____ שנת 2021

בין: עיריית _____

מרחוב _____

(להלן – "העירייה")

מצד אחד;

לבין: שם _____ ח.פ. _____

מרחוב _____

טל _____

(להלן- הספק)

מצד שני;

הואיל: והרשויות הרשויות רמת גן, רחובות, טבריה, מעלה אדומים, קריית שמונה, מוא"ז מטה בנימין, מוא"ז גזר, מוא"ז חבל יבנה, מודיעין עילית פרסמו מכרז משותף מס' 02/21 לאספקת ריהוט משרדי, מוס"ח וגני ילדים, לרשויות מקומיות (להלן: "המכרז");

הואיל: והספק הגיש הצעתו למכרז זה, לפרק _____;

הואיל: וועדת המכרזים המשותפת החליטה לקבל הצעת הספק;

הואיל: וברצון הצדדים לקבוע את יחסיהם ההדדיים, זכויותיהם וחובותיהם בכל הנוגע למתן העבודות נשוא המכרז בהסכם זה;

לפיכך הוצהר, הוסכם והותנה בין הצדדים כדלקמן:

1. מבוא

1.1 המבוא להסכם זה והנספח המצורף אליו מהווים חלק בלתי נפרד הימנו.

1.2 הוראות ומסמכי המכרז על נספחיו מהווים חלק בלתי נפרד מהסכם זה. בכל מקרה של סתירה בין הוראה במסמכי המכרז להוראה בהסכם זה, תגברנה ההוראה המטיבה עם העירייה לפי שיקול דעתה הבלעדי.

1.3 העירייה מוסרת בזאת לספק והספק מקבל בזאת מאת העירייה את אספקת הריהוט בהתאם למכרז.

1.4 הספק מצהיר ומאשר בזאת כי הוא מכיר את כל התנאים הקשורים בביצוע האספקה וביכולתו לבצע את האספקה כמפורט במסמכי המכרז ובחוזה זה ונספחיו.

1.5 לשם ביצוע העבודות, הספק מצהיר ומתחייב לעמוד בכל הדרישות והתנאים המפורטים במסמכי המכרז ובחוזה זה.

2. הגדרות

2.1 בהסכם זה תהיה למונחים הבאים המשמעות כדלהלן:

- 2.1.1 **הספק** – הזוכה במכרז לרבות מורשיו, נציגיו, עובדיו או מי מטעמו ו/או כל מי שיבוא תחתיו או במקומו, בדרך חוקית בכפוף לקבלת אישור בכתב של העירייה.
- 2.1.2 **האספקה** - אספקת ריהוט משרדי לרשויות מלעירייה; הרכבתם, הצבתם והתקנתם באתרים ובמקומות עליהם תורה העירייה, בהתאם למפורט במסמכי המכרז.
- 2.1.3 **המנהל** – מנהל אגף/רכש מר _____ ו/או מי מטעמו.
- 2.1.4 **המפקח** - אחראי מטעם העירייה, שנתמנה לפקח על מהלך ביצוע העבודות על ידי הספק כולן או חלקן.
- 2.1.5 **מדד** – מדד המחירים לצרכן, אשר מתפרסם מדי חודש על ידי הלשכה המרכזית לסטטיסטיקה.
- 2.1.6 **היועץ** - מ. בר לב ושות', משרד עורכי דין.
- 2.1.7 **ראש העירייה** - ראש עיריית _____.
- 2.1.8 **הפרק בו זכה הספק במכרז** _____.

3. תקופת החוזה

- 3.1 חוזה זה הינו חוזה מסגרת ויהיה בתוקף למשך תקופת האספקה וההתקנה, ולמשך 12 חודשים מיום חתימתו ביום _____ ועד ליום _____, (להלן: "**תקופת החוזה**").
- 3.2 העירייה תהא רשאית, על פי שיקול דעתה הבלעדי ובכפוף להרשאה תקציבית, להאריך תקופת החוזה בתקופות נוספות, כך שסך תקופת ההתקשרות לא תעלה על 60 חודשים. (להלן: "**תקופת ההארכה**") ובתקופת ההארכה יחולו כל תנאי חוזה זה בשינויים המתחייבים.
- 3.3 העירייה תודיע לספק 30 יום לפני סיום תקופת החוזה ו/או לפני סיום כל תקופת ההארכה, באם ברצונה להאריך תוקפו של החוזה לתקופה נוספת.
- 3.4 העירייה תהא רשאית להפסיק את ההתקשרות נשוא החוזה, עפ"י שיקול דעתה הבלעדי וזאת ע"י משלוח הודעה בכתב 30 יום מראש מבלי שתהא חייבת בתשלום פיצויים כלשהם עקב הפסקת ההתקשרות למעט התשלום המוסכם בחוזה זה.
- 3.5 יובהר כי ששת החודשים הראשונים מחתימת הספק והעירייה, הינם תקופת ניסיון, כאשר בתום תקופה זו, העירייה תהא רשאית להביא הסכם זה לסיום.

4. יחסי הצדדים

- 4.1 מוסכם ומוצהר בין הצדדים מפורשות, כי הספק, הנו בגדר ספק עצמאי וכי אין ולא ייווצרו בעתיד, לכל עניין וצורך, יחסי עובד ומעביד בין העירייה לבין הספק, לרבות

אחריות בגין כל נזק ו/או תאונה שיגרמו לו ואין הספק, זכאי לכל תשלום ו/או זכויות שהם, המגיעים עפ"י כל דין ו/או נוהג לעובד ממעבידו, מאת העירייה.

4.2 הצדדים מצהירים ומאשרים בזה כי העובדים שיבצעו מטעם הספק את התחייבויותיו על פי חוזה זה הינם עובדיו של הספק בלבד וכי הם יהיו נתונים להוראותיו, פיקוחו והשגחתו המלאים של הספק, והוא ישא בכל ההוצאות והתשלומים הכרוכים בהעסקתם, לרבות בתשלום הניכויים על פי התנאים המפורטים במסמכי החוזה ועל פי כל דין.

4.3 מבלי לגרוע מהאמור בהסכם זה, הספק מתחייב למלא אחר הוראות כל דין ו/או חוק ו/או נוהג בנוגע לעובדיו.

5. הצהרת והתחייבות הספק

הספק מצהיר ומתחייב למלא אחר כל הדרישות המפורטות להלן:

- 5.1 להישמע להוראות המנהל ולפעול על פיהן.
- 5.2 לדאוג לביצוע האספקה ביעילות וברמה מקצועית גבוהה והכל בהתאם להתחייבויותיו במכרז, וכי חלה עליו חובת הניהול, הפיקוח והאחריות לאיכות, כמות ולוח הזמנים לביצוע האספקה בהתאם לדרישות והוראות הסכם זה.
- 5.3 העירייה תהיה רשאית לדרוש מהספק להשתמש או לא להשתמש בחומרים ו/או כלים מסוימים הדרושים לבצוע העבודות והספק מתחייב למלא אחר כל דרישה כזו ללא שהוי.
- 5.4 הספק ילווה את החשבון שיגיש בליווי פירוט רשימת הריהוט שסופק.
- 5.5 להודיע למנהל או כל גורם אחר שעלול לגרום לשיבוש במהלך עבודתו, על איחור תקלה או על אי יכולתו לעמוד באספקה במועד או בכמות או בסוג של הזמנת הרכש, אך אין בהודעה כאמור כדי לפטור אותו מחובה להשלים את מלוא הזמנת הרכש.
- 5.6 לשמור על הוראות כל דין החל היום ואשר יחול בעתיד, לרבות הוראות העירייה, משרד התחבורה, משרד העבודה, או כל גוף אחר, בכל הנוגע לביצועו של חוזה זה.
- 5.7 הספק מצהיר ומתחייב כי יהיו בידו כל הרשיונות והביטוחים המתאימים והנדרשים על פי הדין אשר יהא בתוקף משך כל תקופת תוקפו של חוזה זה ו/או תקופת הארכתו.

5.8 תיאום ופיקוח

- 5.8.1 הספק מתחייב למלא אחר כל התחייבויותיו נשוא הסכם זה בתיאום עם המנהל.
- 5.8.2 הספק מתחייב להיות זמין בכל עת או לקבוע נציג למתן מענה לקריאות לפתרון בעיות באספקת ציוד.
- 5.8.3 הספק מתחייב להיות זמין בכל עת או לקבוע נציג למתן מענה לקריאות לתיקון תקלות או פגמים בריהוט שנמסר.

5.9 היתרים ורשיונות

הספק מתחייב לקבל את כל ההיתרים או הרשיונות הדרושים, ככל שדרושים, לבצע את האספקה, בהתאם להוראות מכרז זה.

5.10 הוראות כל דין

הספק מתחייב למלא את התחייבויותיו עפ"י הסכם זה ועל פי הוראות כל דין.

5.11 לוח זמנים

- 5.11.1. ריהוט המנוי בסל המוצרים לפרק- תוך 10 ימי עסקים ממועד הזמנה לכל המאוחר.
- 5.11.2. ריהוט בהזמנה בגדלים בהזמנה אישית או כל ריהוט אחר שאינו מנוי בסל המוצרים, תוך 20 ימי עסקים ממועד הזמנה לכל המאוחר.
- 5.11.3. תיקונים והחלפת רכש פגום לא יאוחר מ-3 ימי עסקים ממועד הודעת הרשויות.

6. התמורה

בהתאם להצעת המציע ע"ג קובץ אקסל שצורפה באמצעות החסן נייד (דיסק און קי).

- 6.1 כל חשבון שאושר ישולם בתנאי תשלום של שוטף + 45 ימים ממועד אספקת הפריט בפועל ובלבד שצורפה לחשבון תעודת משלוח חתומה וחשבונית מס כדין.
- 6.2 מובהר בזאת כי תנאי לביצוע התשלום הינו מתן חשבונית מס כדין בצרוף תעודת משלוח חתומה.
- 6.3 כל חשבונית שהספק יעביר לרשות לתשלום, הספק יצרף אליה את תעודת המשלוח החתומה על ידי המוסד אשר קיבל את ההזמנה בפועל, לצד תאריך ושם מקבל הפריט. חשבונית ללא תעודת משלוח חתומה לא תשולם לספק.
- 6.4 המחירים יעודכנו בשיעור עליית המדד, לאחר תום 12 החודשים הראשונים להתקשרות החל ממועד החתימה על ההסכם ויעודכנו אחת ל- 12 חודשים, בשיעור עליית המדד שבין מדד הבסיס או העדכון האחרון לפי ההקשר והעניין.
- 6.5 מדד הבסיס- כהגדרתו במבוא הסכם זה.
- 6.6 על אף האמור לעיל, היה ובמהלך 12 החודשים הראשונים של ההתקשרות יחול שינוי במדד ושיעורו יעלה/ירד מעל 4%, יעודכן המחיר בהתאם לשינוי כאמור, וזאת בשיעור הפער שבין מדד הבסיס לעלית המדד כאמור.
- 6.7 מובהר ומוסכם בזה, כי לספק לא תהיינה טענות ו/או תביעות כלשהן כלפי הרשות המזמינה בגין התייקרויות ו/או עליות מחירים של ציוד ו/או תשומות ו/או חומרים אשר הספק יידרש להשקיע לצורך ביצוע העבודות, וזאת מעבר להפרשי ההצמדה אשר ישולמו לו על פי סעיף זה.
- 6.8 בכל מקרה בו יידרש הספק לצורך ביצוע העבודות על פי חוזה זה, לעבוד בשעות הלילה הוא לא יהיה זכאי לכל תוספת תשלום או פיצויי בגין כך.
- 6.9 עבור מתן שירותי הייעוץ/ הניהול של המכרז, הספק ישלם ליועץ לדמי טיפול בשיעור של 1.5% בתוספת מע"מ כדין, מסך התמורה, לה יהא זכאי הספק בגין כל הזמנה שתסופק לרשות המזמינה במשך כל תקופת החוזה ותקופות ההארכה לחוזה (להלן- **דמי הטיפול**).
- 6.10 לצורך הסדרת תשלום דמי הטיפול, נקבע מנגנון כדלקמן-
 - 6.1.1. בתום כל רבעון, עד ליום ה- 5 לחודש העוקב לרבעון, יעביר הספק לכתובת הדוא"ל avishag@barlevlaw.co.il כרטסת חשבונית מפורטת הכוללת את כל ההזמנות שסופקו לכל רשות ברבעון העוקב, כוללת את שם הרשות, שמות הפריטים ומס"ד, מועד אספקה, ומחיר.
 - 6.1.2. הספק יעביר ליועץ את דמי הטיפול, סך של 1.5% מהתמורה לה יהא זכאי בגין כל הזמנה שסופקה באותו רבעון, עד ליום ה- 15 לחודש העוקב לרבעון.

6.1.3. איחור בתשלום דמי הטיפול יגרור סנקציות העומדות לרשות היועץ מכח הדין ומכח מכרז זה, לרבות ולא רק, חילוט הערבות הבנקאית.

6.1.4. איש הקשר מטעם הספק לניהול התחשבות מול היועץ הינו _____ בנושא בתפקיד _____
בספק, טלפון איש הקשר _____ כתובת דוא"ל של איש
הקשר _____.

7. אחריות פיצוי ושיפוי

7.1 הספק לבדו יהיה אחראי כלפי העירייה לכל נזק גוף ו/או נזק רכוש ו/או אובדן ו/או הפסד העלולים להיגרם לעירייה ו/או לעובדיה ו/או למי מטעמה ו/או לצד שלישי כלשהו ו/או לעובדי הספק ו/או לקבלני משנה מטעם הספק ו/או לעובדיהם ו/או למי מטעמם, כתוצאה ממעשה ו/או מחדל של הספק ו/או עובדיו ו/או כל מי מטעמו.

7.2 הספק לבדו יהיה אחראי כלפי העירייה לאבדן, נזק או קלקול לציוד מכל סוג ותיאור הנמצא או שהובא על ידו ו/או על ידי מי מטעמו לצורך השירותים נשוא ההסכם.

7.3 הספק פוטר בזאת את העירייה ואת הפועלים מטעמה מכל אחריות לגבי נזקים כאמור ומתחייב לשפותה ו/או לפצותה ו/או את הפועלים מטעמה תוך 7 ימים על כל סכום שתחויב לשלם עקב נזקים כאמור לרבות הוצאות ושכ"ט עו"ד. העירייה תודיע לספק על כל תביעה שתוגש נגדה כנ"ל ותאפשר לו להתגונן מפניה על חשבונו.

7.4 העירייה רשאית לקזז מן התשלומים אשר הספק זכאי להם מכוח הסכם זה ו/או מכל סיבה אחרת סכומים אשר נתבעים מהעירייה על ידי צד שלישי כלשהו בגין מעשה או מחדל שהם באחריותו של הספק כאמור לעיל ו/או בגין נזקים שנגרמו לעירייה מחמת מעשה או מחדל שהם באחריותו של הספק כאמור לעיל.

8. ביטוחים

8.1 להבטחת אחריותו של הספק כאמור לעיל ועל פי כל דין ומבלי לגרוע מהתחייבותו וחובותיו, מתחייב הספק לערוך ולקיים על חשבונו במשך כל תקופת ההסכם וכל עוד קיימת אחריות שבדין כלפיו ביטוחים מתאימים להבטחת אחריות כאמור לפי שיקול דעתו, ובלבד שלא יפחתו מהביטוחים והתנאים המפורטים בטופס האישור על קיום ביטוחים, נספח ה' 1 למכרז המהווה חלק בלתי נפרד מהסכם זה (להלן: "טופס האישור על קיום ביטוחים").

8.2 הספק ימציא במעמד חתימת הסכם זה את טופס האישור על קיום ביטוחים חתום כדין בידי מבטחי הספק על קיום ועריכת הביטוחים הנזכרים לעיל. מסירת האישור חתום על-ידי מבטחי הספק לעירייה במועדים הינה תנאי עיקרי בהסכם זה אשר הפרתו מזכה את העירייה בתרופות בגין הפרת ההסכם. הספק ישוב וימציא אישור ביטוח מיד עם תום תקופת הביטוח, במשך כל זמן חלותו של הסכם זה, וזאת ללא צורך בקבלת דרישה כלשהי מהעירייה.

8.3 עריכת הביטוחים ו/או תיקונם והמצאת פוליסות הביטוח ו/או האישורים על קיום ביטוחים לעירייה לא יהוו אישור כלשהו מהעירייה על התאמת הביטוחים ולא יטילו עליה אחריות כלשהי בקשר לכך ו/או לא יהא בכך כדי לצמצם את אחריותו של הספק על-פי הסכם זה או על-פי כל דין.

8.4 ביטוח כלי רכב- הספק יערוך או יוודא שנערך, ביטוח כל כלי רכב המשמש במישרין או בעקיפין לביצוע העבודות ו/או מתן השירותים ולכל אורך תקופת ההתקשרות מפני כל חבות שחובה לבטחה על פי דין לרבות ביטוח אחריות מפני נזקי גוף בגבולות אחריות בלתי מוגבלים (ביטוח חובה) וכן מפני חבות בגין נזק לרכוש הכולל כיסוי לנזקי גוף אשר

אינם מכוסים בביטוח חובה בסכום גבול אחריות שלא יפחת מ- 600,000 ₪

8.5 הספק לבדו אחראי על תשלום דמי הביטוחים הנ"ל וכן ישא בדמי ההשתתפויות העצמיות הקבועות בפוליסות הביטוח.

8.6 הספק לבדו יהיה אחראי לנזקים אשר היו מבוטחים אילולא מעשה או מחדל של הספק ו/או הפועלים מטעמו, לרבות קבלנים מבצעי עבודות, קבלני משנה ועובדיהם, אשר יגרמו להפחתה מלאה או חלקית של תגמולי הביטוח אשר היו משולמים בגין אותם נזקים. מובהר, כי הספק יהיה אחראי לנזקים בלתי מבוטחים, לרבות נזקים שהם מתחת לסכום ההשתתפות העצמית הקבועה בפוליסות.

8.7 הספק מתחייב לשמור ולקיים את כל הוראות פוליסות הביטוח כלשונן ומבלי לפגוע בכלליות האמור, לשמור על כל הוראות הבטיחות והזהירות הנכללות בפוליסות הביטוח. ולדרישת העירייה לעשות כל פעולה כדי לממש את פוליסות הביטוח בעת הצורך

8.8 הפר הספק את הוראות הפוליסות באופן המפקיע את זכויות העירייה, יהיה ספק אחראי לנזקים באופן מלא ובלעדי מבלי שתהיה לו טענה כלשהי כלפי העירייה על כל נזק כספי ו/או אחר שיגרם לו עקב זאת.

8.9 על הספק לשאת בתשלומים המוטלים עליו כמעביד לפי חוק הביטוח הלאומי ו/או כל חוק אחר הדין בביטוח עובדים על ידי מעבידים.

9. פיצויים מוסכמים

9.1 הספק מצהיר כי ידוע לו כי איחור באספקת המוצרים, ככל שהוזמנו ממנו, יזכו את הרשות המזמינה בפיצויים מוסכמים וקבועים מראש בסך של 5% מסך סכום כל הפריטים, לכל יום של איחור או בהתאם לקבוע בכתב ההתחייבות (נספח א'6 למכרז)- לפי הקנס הגבוה מביניהם. הפיצויים כאמור, ישולמו כשהם צמודים למדד האחרון שיהא ידוע במועד התשלומים.

9.2 הפר הספק כל תנאי מתנאי חוזה זה, או התחייבות מהתחייבויותיו עפ"י חוזה זה, יפצה הספק את העירייה, מבלי לפגוע בפיצויים המוסכמים, בגין כל נזק שיגרם לה עקב ההפרה בין במישרין ובין בעקיפין וזאת מבלי לפגוע בזכויות העירייה לכל סעד משפטי אחר, לרבות ביטול החוזה והתקשרות עם ספק אחר לביצוע העבודות נשוא חוזה זה או חלק מהן וזאת מבלי לגרוע בכלליות האמור לעיל העירייה רשאית לבצע אחת או יותר מאלה:

9.2.1 לבטל את ההסכם לאתגר לאחר שהעירייה דרשה הימנו בין בכתב ובין בע"פ למלא אחר אותן הוראות תוך תקופה, שתקבע לכך ע"י העירייה, והספק לא עשה כן, זאת מבלי לגרוע מזכויות העירייה על פי הסכם זה ועל פי כל דין.

9.2.2 לעכב כל תשלום המגיע לספק ו/או לחלט את הערבות, שניתנה להבטחת ביצועו של ההסכם.

9.2.3 להעסיק על חשבון הספק גורם אחר שיספק את הריהוט.

9.3 בכל מקרה שבו לא ביצע הספק את הזמנת הרכש במלואה במועד מהמועדים הקבועים או בכמות הנדרשת בהזמנת הרכש או לא מילא אחר התחייבות כלשהי התחייבויותיו על פי הסכם זה ומבלי לגרוע באמור לעיל, המנהל יהא רשאי להפחית ו/או לקזז סכומים מהתמורה במקרים ובסכומים (להלן: "פיצויים מוסכמים"), כדלקמן:

מס' סד'	האירוע	גובה הפיצוי המוסכם
1	אי אספקת ריהוט במועד ובכמות המוזמנת	5% מסך סכום הפריטים בהזמנה שלא סופקו, לכל יום

פיגור.		
500 ש"ח לכל פריט מהפריטים, שהתגלו בהם ליקויים לכל יום פיגור.	אי תיקון, החלפת פריטים שהתגלו בהם ליקויים במהלך תקופת האחריות.	2

9.4 קביעתו של המנהל כקבוע בסעיף זה תהיה סופית ומכרעת ולספק לא תהא כל תביעה ו/או טענה מכל מין וסוג שהוא כנגד העירייה בשל כך.

9.5 ניכוי הפיצויים המוסכמים מתשלומים המגיעים לספק לא ישחררו את הקבלן מהתחייבויותיו על פי חוזה זה.

9.6 מבלי לגרוע מהאמור בסעיפים 9.2, 9.3, 9.1 ו- 9.4 לעיל מוסכם בין הצדדים כי האירועים הבאים יחשבו כהפרה יסודית של חוזה זה ויזכו את הרשות המזמינה בכל הזכויות המוקנות לה במקרה של הפרה יסודית:

9.6.1 הוטל עיקול זמני או קבוע או נעשתה פעולה כלשהי של הוצאה לפועל לגבי נכסי הספק, כולם או חלקם, והעיקול או הפעולה האמורה לא הופסקו או הוסרו לחלוטין תוך 14 יום ממועד ביצועם.

9.6.2 ניתן נגד הספק צו כינוס נכסים לגבי נכסיו, כולם או חלקים, או נתקבלה על ידו החלטה על פירוק מרצון או שהוגשה נגדו בקשה לפירוק או ניתן נגדו צו פירוק או שהוא הגיע לפשרה או סידור עם נושיו כולם, או חלקם, או שהוא פנה לנושיו למען קבל ארכה או פשרה למען הסדר איתם על פי סעיף 233 לפקודת החברות(נוסח חדש) תשמ"ג-1983.

9.6.3 מונה לנכסי הספק, כולם או חלקם, כונס נכסים זמני או קבוע או מפרק זמני או קבוע.

9.6.4 הוכח להנחת דעתה של הרשות המזמינה כי הספק הסתלק מביצוע החוזה.

9.6.5 כשיש בידי הרשות המזמינה הוכחות, להנחת דעתן, כי הספק או אדם אחר מטעמו נתן או הציע שוחד, מענק, דורון או טובת הנאה כלשהי בקשר עם חוזה זה או ביצועו.

9.6.6 התברר כי הצהרה כלשהי של הספק שניתנה בקשר עם חתימת חוזה זה אינה נכונה, או שהספק לא גילה לרשות המזמינה עובדה מהותית אשר לדעת הרשות המזמינה, היה בה כדי להשפיע על ההתקשרות עמו.

9.6.7 הפר הספק חוזה זה הפרה יסודית, תהא הרשות המזמינה זכאית, מבלי לגרוע מכל סעד או תרופה המוקנים לה על פי חוזה זה או על פי כל דין, לבטל את החוזה. בכל מקרה של ביטול כאמור, תהיה הרשות המזמינה זכאית להשבת הסכומים ששולמו לספק כשהם נושאים ריבית בשיעור ריבית הפיגורים החודשית המפורסמת על ידי החשב הכללי באוצר, מחושבת מן המועד שבו שולמו סכומים אלה לקבלן ועד למועד השבת הסכומים בפועל לידי הרשות המזמינה. עוד תהייה הרשות המזמינה זכאית, בנסיבות כאמור, להשלים את ביצוע העבודה על ידי ספק אחר, וזאת על פי שיקול דעתה ומבלי שהספק יהיה זכאי לסעד כלשהוא בשל כך.

9.7 בלי לגרוע מכל תרופה וסעד אחרים המוקנים לרשות המזמינה על פי חוזה זה ועל פי כל דין, מובהר כי בכל מקרה בו הספק לא ביצע את העבודה במועדים ו/או באופן הקבוע במסמכי החוזה תהא הרשות המזמינה רשאית, על פי שיקול דעתה הבלעדי, להתקשר באופן מיידי עם כל קבלן אחר לשם השלמת ביצוע העבודה, והוצאות השלמת העבודה בתוספת 17% הוצאות ותקורה יחולו על הספק וינכסו מכל תשלום המגיע לו או יגבו ממנו בכל דרך חוקית אחרת.

9.8 ספרי הרשות המזמינה וחשבונותיה ישמשו ראיה לכאורה בכל הנוגע לתשלומים ששולמו לספק ומועדיהם, לשיעור הוצאות ההשלמה ומועדי הוצאתן.

9.9 לא יראו בשימוש הרשות המזמינה בזכויותיה על פי חוזה זה כביטול החוזה על ידי הרשות המזמינה אלא אם הרשות המזמינה הודיעה על כך במפורש ובכתב לספק, והספק יהיה חייב לעמוד בכל התחייבויותיו על פי החוזה, כל עוד לא ניתנה לו הודעה על ביטול החוזה.

9.10 מוסכם בין הצדדים כי איחור בתשלום לספק אשר לא יעלה על 14 יום לא יהווה הפרה של חוזה זה והספק לא יהא זכאי לכל פיצוי, כספי או אחר, בגין איחור, כאמור, ובכלל כך לא יהיה הקבלן זכאי להפרשי הצמדה ו/או לריבית כלשהי.

9.11 אין באמור בסעיף זה כדי לפגוע בזכויותיה של העירייה על פי הסכם זה ועל פי כל דין.

10. הסבת ההסכם, המחאת זכות והעסקת קבלנים אחרים

10.1 הספק לא יהא זכאי להעסיק קבלן משנה ו/או לשעבד ו/או להמחות ו/או להסב ו/או להעביר את זכויותיו על פי חוזה זה כולן או חלקן, או כל טובת הנאה על פיו לאחר, בין בתמורה ובין שלא בתמורה, אלא אם כן קבל הסכמה של העירייה לכך ובכתב. העירייה תהא זכאית לסרב לכך מבלי לנמק סירובה או להסכים לכך בתנאים שתמצא לנכון.

10.2 העברת 25% מהשליטה בספק, בין אם ההעברה נעשתה בבת אחת ובין אם נעשתה בחלקים, יראה אותה כהעברה המנוגדת לסעיף 10.1 לעיל.

11. ויתור והימנעות מפעולה

כל ויתור, הימנעות מפעולה או מחדל מצד העירייה לא יחשבו כויתור העירייה על זכויותיה, אלא אם כן ויתרה העירייה על זכויותיה בכתב ומראש.

12. שינוי ההסכם

אין לשנות כל הוראה בהסכם זה אלא בכתב ובחתימת מורשי החתימה של הצדדים, ולא תשמע כל טענה על שינוי בעל פה או מכללא.

13. ערבות

13.1 להבטחת מילוי התחייבויותיו של הספק עפ"י חוזה זה יפקיד הספק בעירייה ערבות בנקאית בסך של ₪10,000. הערבות תעמוד בתוקפה לתקופה של 14 חודשים ממועד התחלת תקופת החוזה ותוארך בהתאמה ככל והעירייה תחליט להאריך את תקופת תוקפו של החוזה.

13.2 ערבות זו תהא צמודה למדד המחירים לצרכן מעת הפקדתה ועד תום תקופת החוזה ו/או הארכתו. העירייה תהא רשאית, על פי שיקול דעתה הבלעדי, לחלט את הערבות הבנקאית בכל מקרה שהמנהל מצא כי הספק הפר תנאי מתנאי חוזה זה ולא תיקן את ההפרה תוך 24 שעות מהשעה בה נמסרה לה דרישת העירייה לתיקון ההפרה.

14. שונות

14.1 מוסכם בין הצדדים כי תנאי חוזה זה משקפים נכונה את המוסכם והמותנה ביניהם במלואו, וכי העירייה לא תהיה קשורה בכל הבטחות, פרסומים, הצהרות, מצגים, הסכמים והתחייבויות, בכתב או בעל פה, שאינם נכללים בחוזה זה ואשר נעשו, אם נעשו, קודם לחתימתו. כל ויתור או הסכמה או שינוי מהוראות חוזה זה לא יהא לו כל תוקף אלא אם נעשה בכתב ובחתימת שני הצדדים, והספק יהא מנוע מלהעלות כל טענה בעניין שלא נעשה בדרך האמורה.

- 14.2. כל הודעה, שצד אחד צריך ליתן למשנהו לפי חוזה זה, תינתן במסירה אישית או במכתב רשום לפי הכתובת המצוינת במבוא לחוזה זה. הודעה שנשלחה בדואר רשום תחשב כנתקבלה 72 שעות לאחר הישלחה מבית דואר בישראל, ואם נמסרה ביד, מעת מסירתה.
- 14.3. מוסכם בזה בין הצדדים כי סמכות השיפוט הייחודית בכל עניין הקשור לחוזה זה ו/או הנובע ממנו, תהא לבתי המשפט המוסמכים בעיר תל אביב בלבד.

ולראיה באו על החתום:

הספק

חותמת העירייה

חתימת ראש העירייה

חתימת גזבר העירייה

אני הח"מ, עו"ד _____ מאשר כי הסכם זה נחתם בפניי ע"י מורשה החתימה מטעם הספק, אשר מורשים לחייב את הספק בחתימתם על הסכם זה.

עו"ד, _____

נספח ה' 1

נוסח ערבות בנקאית לביצוע החוזה

תאריך _____

לכבוד

עירייה/ מועצה/ משרד עורכי דין, מ. בר לב ושות' _____

* יש למלא ערבויות נפרדות – אחת לכל רשות, ואחת למנהל המכרז

א.ג.נ.,

הנדון: כתב ערבות מס'

על פי בקשת _____ ח.פ. _____ (להלן: "הספק") אנו ערבים בזאת כלפיכם בערבות אוטונומית לסילוק כל סכום עד לסך השווה ל- 10,000 ₪ (עשרת אלפים ₪) וזאת בקשר עם מכרז 02/21 לאספקת ריהוט משרדי, מוס"ח וגני ילדים, לרשויות מקומיות ולהבטחת מילוי תנאי החוזה שנחתם ביום _____ ובהתאם לדרישות המכרז.

אנו מתחייבים לשלם לכם כל סכום או סכומים עד לסך הנ"ל תוך 14 יום מקבלת דרישתכם הראשונה בכתב שתגיע אלינו, מבלי להטיל עליכם לבסס או לנמק את דרישתכם בתהליך כלשהו, או באופן כלשהו או לדרוש את הסכום תחילה מאת הספק בתביעה משפטית או בכל דרך אחרת, ומבלי לטעון כלפיכם טענת הגנה כלשהי, שיכולה לעמוד לספק בקשר לחיוב כלשהו כלפיכם.

אתם תהיו רשאים לדרוש מאתנו את תשלומו של הסכום הנ"ל בפעם אחת או במספר דרישות, שכל אחת מהן מתייחסת לחלק מהסכום הנ"ל בלבד. בתנאי שסך דרישותיכם לא יעלה על הסך הכולל הנ"ל.

ערבות זו הינה בלתי חוזרת ובלתי תלויה ולא ניתנת לביטול.

ערבות זו צמודה למדד המחירים לצרכן האחרון הידוע במועד חתימת ההסכם כפי שפורסם ע"י הלשכה המרכזית לסטטיסטיקה.

ערבות זו תישאר בתוקף עד ליום ועד בכלל.

דרישה שתגיע אלינו אחרי לא תענה.

לאחר יום ערבותנו זו בטלה ומבוטלת.

ערבות זו אינה ניתנת להעברה ולהסבה בכל צורה שהיא.

דרישה בפקסימיליה לא תיחשב כדרישה לעניין כתב ערבות זה.

בנק _____

תאריך _____

נספח ה' 2

אישור על קיום ביטוחים

תאריך האישור (DD/MM/YYYY)		הנפקת	
<p>אישור ביטוח זה מהווה אסמכתא לכך שלמבוטח ישנה פוליסת ביטוח בתוקף, בהתאם למידע המפורט בה. המידע המפורט באישור זה אינו כולל את כל תנאי הפוליסה וחריגיה. יחד עם זאת, במקרה של סתירה בין התנאים שמפורטים באישור זה לבין התנאים הקבועים בפוליסת הביטוח יגבר האמור בפוליסת הביטוח למעט במקרה שבו תנאי באישור זה מיטיב עם מבקש האישור.</p>			
ממבקש האישור	המבוטח	אופי העסקה	ממעמד מבקש האישור
שם:	שם	<input type="checkbox"/> נדל"ן <input type="checkbox"/> שירותים <input checked="" type="checkbox"/> אספקת מוצרים	<input type="checkbox"/> משכיר <input type="checkbox"/> שוכר <input type="checkbox"/> זכיון <input type="checkbox"/> קבלני משנה <input type="checkbox"/> מזמין שירותים <input checked="" type="checkbox"/> מזמין מוצרים
ת.ז.ח.פ.	ת.ז.ח.פ.		
	מען		

כיסויים נוספים בתוקף	גבול האחריות/ סכום ביטוח		תאריך סיום	תאריך תחילה	נוסח ומהדורת הפוליסה	מספר הפוליסה	סוג הביטוח <small>חליקה לפי גבולות אחריות או סכומי ביטוח</small>
	מטבע	סכום					
309 313 314 316 318 322 327 328 329							רכוש
302 304 307 309 312 315 318 321 328	₪	4,000,000 לאירוע ולתקופת הביטוח					צד ג'
319 328 304	₪	6,000,000 לתובע ו- 20,000,000 לאירוע ולתקופת הביטוח					אחריות מעבידים

הנפקת תאריך האישור (DD/MM/YYYY)		אישור קיום ביטוחים				
302	ש"ח	1,000,000				אחריות המוצר
308		לאירוע				
309		ולתקופת הביטוח				
317						
318						
320		על בסיס				
328		יום				
332		התביעה				
6						
חודשים						
						אחריות מקצועית
						אחר

פירוט השירותים (בכפוף, לשירותים המפורטים בהסכם בין המבוטח למבקש האישור, יש לציין את קוד השירות המתאים כפי המצוין בספח 2):
אספקת ציוד

פירוט הנכסים המבוטחים (במידה ואין די מקום ניתן לפרט את הנכסים בספח ד')
סוג הנכס (לדוגמא: רכב/נדל"ן)
תיאור הנכס (לדוגמא: מספר רישוי/כתובת)

ביטול/שינוי הפוליסה
שינוי או ביטול של פוליסת ביטוח, למעט שינוי לטובת מבקש האישור, לא ייכנס לתוקף אלא 60 יום לאחר משלוח הודעה למבקש האישור בדבר השינוי או הביטול.

חתימת האישור
המבטח: